

Grundejerforeningen Maltevang
v/ Lars Gotlieb
Maltevang 34
3400 Hillerød
1993-01-18

Alle medlemmer.
Maltevang
3400 Hillerød

Indkaldelse til ordinær generalforsamling.

Hermed indkaldes til ordinær generalforsamling i
Grundejerforeningen Maltevang, 3400 Hillerød.

Generalforsamlingen afholdes i **Skanseskolens kantine, Onsdag
den 3/2-1993 Klokken 19.30** og forventes afsluttet klokken
22.00.

Jeg skal gøre opmærksom på at forslag der ønskes behandlet på
generalforsamlingen ifølge vedtægterne skal være formanden i
hænde senest 5 dage før generalforsamlingen det vil sige
Fredag d 29/1 1993.

1. Valg af dirigent.
2. Bestyrelsens beretning om det forløbne år.
3. Aflæggelse af regnskab underskrevet af bestyrelsen og revisorer.
4. Rettidigt indkomne forslag.
5. Fremlæggelse af budget og fastsættelse af kontingent.
6. Valg af formand for bestyrelsen (Lars Gotlieb).
7. Valg af kasserer (Kenneth Olsson).
8. Valg af 1 bestyrelsesmedlem (Lars Sørensen) for 2 år samt 2 suppleanter (Sysser Olsen).
9. Valg af 2 revisorer.
10. Valg af 1 revisor suppleant.
11. Eventuelt.

Ang. vores fælles klage over ejendomsvurderingen.

Jeg kan desuden oplyse at jeg har modtaget svar fra skyldrådet om at vores klage over ejendomsvurderingen er modtaget, klagen forventes behandlet i løbet af 1993, idet skyldrådet har modtaget en række klager fra hele skyldkredsen. Hvis skyldrådet finder, at en besigtigelse af ejendommen er nødvendig, vil vi få meddelelse om tidspunktet for besigtigelsen.

Med Venlig hilsen



Lars Gotlieb
formand

Grundejerforeningen Maltevang
Maltevang 34
3400 Hillerød
19. januar 1993

Linda Coff
Maltevang 2
3400 Hillerød

Intern afregning ved opførelse af carport.

Bestyrelsen har på bestyrelses møde d. 18. januar 1993 behandlet deres forespørgsel vedrørende afregning på opførelse af carport.

Det er bestyrelsens principielle opfattelse at alle praktiske problemer vedrørende opførelsen af de enkelte carporte er et anlæggende for den enkelte.

Bestyrelsen har sørget for nogle rammer for opførelsen såsom fastlæggelse af type, farve og placering. Dette medføre at bestyrelsen skal rådspørges inden en opførelse påbegyndes. For at få fastlagt en første gangs procedure nedsatte bestyrelsen i 1991 et carport udvalg bestående af de medlemmer der dengang ønskede at opføre en carport. Dette udvalg skulle udarbejde nogle praktiske procedurer der således kunne danne grundlag for senere opførelser. Som du nok er bekendt med var du selv medlem af dette udvalg og som sådan havde du også selv en afgørende indflydelse på de procedurer der blev udarbejdet. Men uvist af hvilken grund valgte du at udtræde af dette udvalg efter et halvt år. Eneste tilbage værende medlem var således Bent Falkenberg, der med bestyrelsens samtykke lavede en fordelings model for fælles materialer. Såvidt bestyrelsen er orienteret er fordelingen fuldstændig korrekt, hvorfor du skylder Bent Falkenberg 2913,00 kr. for fælles stolper samt skillevæg. Derudover skal du også dele male udgifter med Bent Falkenberg. Men alle disse oplysninger kan du få af Bent Falkenberg.

Med Venlig Hilsen



Lars Gotlieb
formand

*/ Kopi sendt til Bent Falkenberg

Linda Coff

MALTEVANG 2 . 3400 HILLERØD
TLF. 42267565

Den 22.januar 1993

Grundejerforeningen Maltevang
Bestyrelsesformand
Lars Gotlieb

Vedrørende opførelse af carporte.

Tak for tilsendte.

Indledningsvis skal jeg meddele, at min skrivelse ikke drejer sig om noget økonomisk mellemværende - men - som tidligere påpeget, om retningslinier og principper for opførelse af carporte.

Jeg står ganske uforstående overfor, at bestyrelsens godkendelse, sammen med en enkelt beboer, for en fordelingsmodel for fælles materialer, aldrig er blevet mangfoldigtgjort til alle beboer (incl. carportudvalget).

Havde der det, var der jo ingen grund til, at jeg nu har forelagt det for bestyrelsen.

Jeg vil understrege, jeg aldrig er trådt ud af carportudvalget. Vi var tre familier i foråret 1991 i ovennævnte. Den ene familie mente, den foreslåede carportmodel var for dyr, mange alternativer kunne/burde undersøges. Min holdning, også i efteråret 1991, var at projektet skulle gennemarbejdes betydelig mere, også med bestyrelsen, inden man kunne påbegynde opførelserne.

B. Falkenberg ville og insisterede på en solo-opførelse i november 1991. Mig bekendt, har hverken carportudvalget eller nogen beboer på noget tidspunkt fået meddelelse om B. Falkenbergs beslutninger taget sammen med bestyrelsen, åbenbart i november 1991, omkring det tekniske i forbindelse med opførelsen.

Havde det ikke været rimeligt at udsende information herom til, ikke kun carportudvalget, men alle?

Er det ikke en bestyrelses opgave at undersøge, vedtage/beslutte retningslinier og principper for fællesanliggender i en grundejerforening? Det kan da aldrig være en enkelt beboers opgave. Nu viste det sig, som bestyrelsen for længst er blevet orienteret om, fra undertegnede, at den valgte carport, var en helt forkert model og type - netop fordi ingen havde gjort sig den ueljlighed at undersøge hele projektet til bunds især omkring det tekniske.

Værlig hilsen

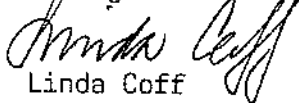
Linda Coff

C.C. Kopi tilsendt B. Falkenberg.

Referat af Generalforsamling Den 3. februar 1993
afholdt i Skanseskolens kantine kl. 19.30.

Tilstede: 11 hustande

1. Valg af dirigent.

Bent Falkenberg blev foreslået af bestyrelsen, og herefter valgt som dirigent. Dirigenten startede med at konstatere at Generalforsamlingen var lovligt indkaldt i henhold til § 8 i vedtagterne. Som referent foreslog bestyrelsen Lars Sørensen, som herefter blev valgt. Som stemmetæller blev foreslået Susanne Tolstrup og Nina Norrbom, disse blev herefter valgt. Dirigenten konstaterede herefter at der var fremmødt 11 hustande, og at der fra de ikke fremmødte ikke var udstedt nogen fuldmagt.

2. Bestyrelsens beretning.

Lars Gotlieb aflagde beretning på bestyrelsens vegne (se bilag 1). Der var ikke nogen imod beretningen forsamlingen, hvorfor beretningen blev vedtaget.

3. Aflæggelse af regnskab.

Kenneth Olsson redegjorde for regnskabet for året 1992 (se bilag 2), det blev fra Kasserens side fastslået, at underskuddet for 1992 primært skyldtes en regning fra Copy-Dan på 6792,-. Regnskabet blev vedtaget uden kommentarer.

4. Rettidigt indkomne forslag.

Der var kun indkommet et forslag til generalforsamlingen (se bilag 3), forslaget blev vedtaget enstemmigt.

5. Fremlæggelse af budget og fastlæggelse af kontingent for året 1993.

P.G.A akut likviditetsnød foreslog bestyrelsen at kontingentet skulle opkræves med 1100 i marts og 500 i september. Der var ingen indvendinger imod dette. Budgettet blev vedtaget enstemmigt.

6. Valg af formand.

Lars Gotlieb blev genvalgt.

7. Valg af kasserer.

Kenneth Olsson blev genvalgt.

8. Valg af 1. bestyrelsesmedlem for 2 år.

Per Kofoed blev genvalgt.

9. Valg af 2 suppleanter for 1 år.

Sysser Olsen blev genvalgt.
Nina Norrbom blev valgt.

10. Valg af 2 revisorer.

Anne-Marie Falkenberg blev genvalgt.
Eddie Sørensen blev genvalgt.

11. Valg af revisorsuppleant.

Susanne Tolstrup blev genvalgt.

Herefter takkede dirigenten for god ro og orden.
Mødet sluttede 20.30.

Referatet godkendt af:

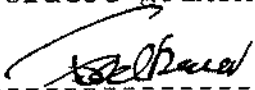

Bent Falkenberg
Dirigent.

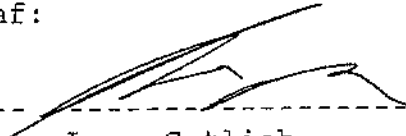

Lars Gotlieb
Formand.



Lars Sørensen
Referent.

Bestyrelsens beretning for 1992

For grundejerforeningen vil året 1992 nok mest huskes som det år, hvor vores planer blev realiseret - det var nemlig det år hvor vores smertensbarn, TV-ANLÆGGET, blev udbedret og godkendt. Desuden lykkedes det bestyrelsen, takket være velvillig hjælp fra flere beboere, at få indkøbt og opsat en legeplads på den store græsplæne. Desværre blev der af forskellige grunde ikke råd til at opfører det fælles redskabsskur på trods af, at dette stod højt på ønskesedlen. Men nogle ekstraordinære regninger gjorde, at projektet måtte skydes endnu et år. Dette leder naturligt hen på forenings økonomiske situation.

Økonomi

Økonomien var i den første halvdel af året rigtig god, idet der tilsyneladende var rigelige midler, men vi havde også sat os hårdt rent udgiftsmæssigt, eftersom vi alene til TV-anlægsinstallering skulle betale kr. 19.485,00. Desuden modtog vi som følge af godkendelsen en regning fra COPY DAN på i alt kr. 6.792,00, hvilket betød, at vi i slutningen af året havde tæret ret kraftigt på vore økonomiske resurser. Samlet kom vi i 1992 til at tære 2.898,85 på foreningens formue. Men dette skal ses i lyset af, hvad foreningen har fået til gengæld.

Desværre har netop godkendelsen af TV-anlægget andraget til, at foreningens faste udgifter stiger med kr. 2.500,00 pr. år i form af afgift til COPY DAN. Foreningens aktivitetsniveau vil derfor blive væsentligt lavere i 1993 end i 1992. Men det er bestyrelsens vurdering, at vi i de seneste år har nået et rimeligt niveau hvad angår materiel og faciliteter.

TV-anlæg

Som sagt før er TV anlægget i 1992 blevet formelt godkendt af P&T pr. 10. November 1992.

Allerede den 9. juni 1992 indsendte installatøren den endelige målerapport til P&T. Dette forhold gjorde, at alle nu modtog et klart TV-signal. Det betød endvidere at foreningen blev registeret hos P&T fra denne dato og derfor modtog en regning fra COPY DAN for betaling af kanalafgift for de 3 år som vi har eksisteret. Den samlede regning lød på kr. 6.792,00.

Som nævnt før bliver den årlige afgift til COPY DAN på ca kr. 2.500,00 afhængig af antal TV-kanaler. Denne afgift er lidt "malurt i suppen" eftersom den faktisk forhøjer forenings udgifter betragteligt, men der er desværre ingen vej udenom.

Den eneste måde at begrænse afgiften på er ved at samtidig begrænse antallet af TV-kanaler, men denne mulighed mener vi i bestyrelsen ikke er brugbar, idet man for at opnå en betragtelig afgiftsækning skal halvere antallet af kanaler.

I løbet af 1993 vil der i øvrigt komme endnu en afgift på i form af afgift til KODA. I hvilken størrelsesorden denne bliver, kan vi kun gætte på, idet den endnu ikke er færdigforhandlet i kulturministeriet, men det forventes, at den bliver på omkring kr. 500,- årligt.

Men hvorom alt er, er bestyrelsen glade for, at vores fælles TV-anlæg nu endelig fungerer tilfredsstillende.

Legeplads

Endelig fik foreningen sin egen legeplads, ikke overvældende, men alligevel en legeplads som flittigt bliver brugt af områdets børn. Desuden har det også givet området en karakter af færdighed og idé, som man nok kan sige har manglet.

Skiltning

Som de fleste nok er bekendt med, har vi i år også fået sat nummerskilte op ude for hver parkeringsplads, således at besøgende ikke mere behøver at være i vildrede med hvor de skal parkere.

På parkeringspladsen nærmest skovledet er der, i lighed med den nærmest stubbevang, nu opsat skilte med privat parkering. Dette skulle forhindre uvedkomne i at benytte vores parkeringsplads. Skiltene har allerede haft sin virkning.

Redskabsskur

En anskaffelse som stod meget højt på bestyrelsens ønskeseddel var et redskabsskur til opbevaring af primært foreningens plæneklipper, samt brændstof til denne, idet et ikke uvæsentligt hverv for et bestyrelsesmedlem har været opbevaring af ovennævnte "monstrom" i eget skur.

Dette medførte, at bestyrelsen i sommeren indhentede et tilbud fra Selskov tømmerhandel på levering og opsætning af et redskabsskur på parkeringspladsen nærmest skovledet. Den samlede pris på kr. 15500,- måtte anses for rimelig og bestyrelsen besluttede sig for at acceptere tilbuddet til trods for, at det var noget over det beløb, der var bevilget på generalforsamlingen 1992.

Desværre skete der det, at en måned efter at bestillingen var afgivet modtog foreningen førnævnte regning fra COPY DAN, hvorefter vi indså at redskabsskuret måtte udsættes endnu en gang.

Idet bestillingen på dette tidspunkt var afgivet, har foreningen været forpligtiget til at aftage de materialer som leverandøren allerede havde fået leveret, dvs at redskabs-skuret skal opføres i foråret 1993, idet foreningen under alle omstændigheder skal betale for disse materialer.

Denne situation er ikke særlig behagelig for bestyrelsen, men som sagt, blev vi fanget af en meget stor uforudset udgift.

Arbejdsdage

For første gang lykkedes det at afholde 2 arbejdsdage, en i foråret og en i efteråret. På begge dage var der stor tilslutning og stor arbejdsvilje. Indsatsen har absolut sat sit præg på området, så det ikke mere ligner et forsømt sommerhusområde. Bestyrelsen vil gerne takke alle de som deltog og håber, at vi i 1993 vil få endnu større tilslutning.

Samarbejdet i bestyrelsen har i hele 1992 fungeret upåklageligt med godt humør og en venlig atmosfære. Alle problemer er blevet løst uden noget anstrøg af stridigheder.

Jeg tror og håber, at arbejdet i 1993 vil blive ligeså godt og frugtbart som i det forløbne år.

Bestyrelsen for Grundejerforeningen Maltevang,
3400 Hillerød d. 31/1-1993

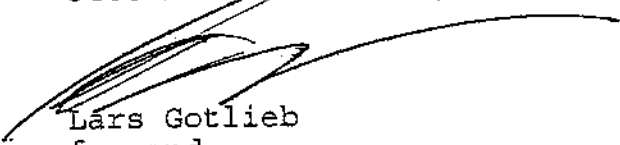

Lars Gotlieb
formand

GRUNDEJERFORENINGEN MALTEVANG

Resultatopgørelse 1/1 - 31/12 1992

Indtægter:

Kontingent	30.000,00
Hybridnetsindbetaling	20.000,00
Renteindtægter	1.219,69
Græsslåning	150,00

<u>Årets underskud</u>	<u>2.898,85</u>
	54.268,54

Udgifter:

Kabel-TV	10.704,96
Hybridnet	19.485,00
Copy-Dan	6.792,00
El	2.905,06
Legeplads	7.026,78

1) Drift og	
<u>vedligeholdelse</u>	<u>7.354,74</u>
	54.268,54

Status 31/12 1992

Aktiver:

Kasse beholdning	873,39
<u>Girokonto</u>	<u>10.449,97</u>
Aktiver ialt	11.323,36

Passiver:

Saldo pr. 31/12 1991	13.192,15
Årets underskud	<u>- 2.898,85</u>
Egenkapital	10.293,30
<u>Gæld vedr. ELafregning</u>	<u>1.030,06</u>
Passiver ialt	11.323,36

Foreningen disponerer over 1 stk. selvkørende motorplæneklipper, en legeplads med redskaber samt mindre aktiver.

Hillerød, den 7. januar 1992

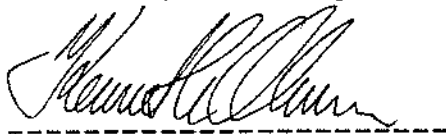

Kenneth Olsson/Kasserer

Undertegnede generalforsamlingsvalgte revisorer har revideret regnskabet og fundet det i orden.

Hillerød, den 23 1, 1992

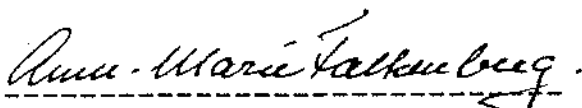

Hillerød, den 25 11 1992

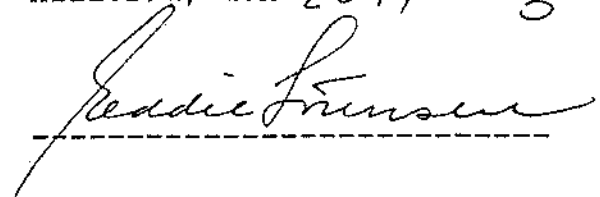

Noter: 1) Drift og vedligeholdelse:

Udgifter i forbindelse med arbejdsdage	kr.	1.688,20
El-pærer (spare-pærer)	kr.	2.368,95
Skilte	kr.	950,76
Generalforsamling 1992	kr.	909,00
Reparation af græsslåmaskine	kr.	800,00
Indkøb af trillebør	kr.	500,00
<u>Benzin samt postgirogebyrer</u>	<u>kr.</u>	<u>137,83</u>
Ialt	kr.	7.354,74

BUDGET 1993

GRUNDEJERFORENINGEN MALTEVANG

Indtægter:

1) Grundejerforeningskontingent	32.000,00
<u>Årets underskud</u>	<u>5.500,00</u>
	<u>37.500,00</u>

Udgifter:

2) Kabel-TV	11.000,00
Copy-Dan	2.500,00
3) El	3.000,00
4) Drift og vedligeholdelse	5.500,00
5) <u>Redskabsskur</u>	<u>15.500,00</u>
	<u>37.500,00</u>

- 1) Kontingent pr. husstand kr. 1.600,00 der opkræves med kr. 1.100,00 pr. 1. marts og 500,00 pr. 1. september 1993.
- 2) Årlige udgifter pr. ejendom inklusiv Copy-Dan afgift ialt kr. 675,00.
- 3) På samme niveau som i 1992.
- 4) Omfatter generalforsamlingen 1993, arbejdsdage og udgifter i forbindelse hermed, el-pærer og diverse.
- 5) I.h.t. afgivet pris fra Selskov Tømmerhandel og til opførelse i starten af 1993.

Hillerød, den 11. januar 1993

På bestyrelsens vegne



Kenneth Olsson/Kasserer

Forslag til vedtægts ændringer

1. §8, dagsorden ændres således at bestyrelse og suppleanter deles ud i to punkter så punkt 8 bliver:

8. Valg af 1-2 bestyrelses medlemmer for ~~2~~ år.

Nyt punkt 9 indskydes:

9. Valg af 2 suppleanter.

2. §12 ved konstituering mangler der sekretær i afsnit 2, ordlyd foreslås ændret til:

Den valgte bestyrelse konstituerer sig selv med næstformand og sekretær. I tilfælde af.....

3. §12 valg regler afsnit 3. reglen blev ved en fejltagelse ikke opdateret korrekt ved generalforsamlingen 1990. Foreslås ændret til:

Bestyrelsen vælges for 2 år ad gangen, således at der i lige år vælges 2 bestyrelses medlemmer, og i ulige år vælges 1 bestyrelses medlem. Suppleanter vælges for et år ad gangen.

4. For at tydeliggøre valg perioden for formand og kassereren foreslås følgende afsnit indføjet før afsnit om valg periode for bestyrelse samt suppleanter:

Formand og kassereren vælges begge for en periode af et år.



Hillerød Kommune

Byplan- og bygningsudvalget

Lars Gotlieb
forman for bestyrelsen
Maltevang 34
3400 Hillerød

Dato **9 JUNI 1993**
J. nr. A-152/93
Henv. Claus Christensen
Ref. Line Jakobsen
Lokal nr3201

A N M E L D E L S E

Hermed kvitteres for modtagelsen af Deres anmeldelse om tilladelse til opførelse af **4 stk. carporte på ialt 16 m²** på ejendommen matr.nr. 1 oh Sandviggård, Maltevang 30, 32, 36 og 38.

Forvaltningen har gennemgået anmeldelsen og skal hermed på det foreliggende grundlag bekræfte, at den opfylder betingelserne i bygningsreglement for småhuse 85. Det påtænkte byggearbejder er ikke i strid med anden lovgivning og kan derfor påbegyndes på følgende vilkår:

-
Forvaltningen skal anmode Dem om at færdigmelde byggeriet på telf. 42 26 42 00 lokal 3201.

Med venlig hilsen

H. Gøtze

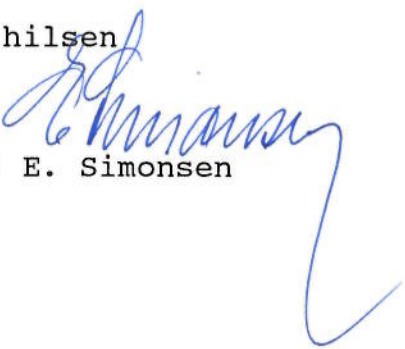
/ E. Simonsen

Lars Gotlieb
Maltevang 34
3400 Hillerød
1993-06-01

Hillerød Kommune
Teknisk forvaltning
Frederiksgade 7
3400 Hillerød

COPY

Opsætning af 4 carporte.

Der søges hermed om tilladelse til opførelse af ialt 4 carporte på den fælles parkeringsplads nærmest Skovleddet Maltevang 2-40.

Ejerne af de 4 carporte er som vist nedenfor:

Vejnavn: Maltevang
Hus nummer: 30,36,38,32
Matr.nr.: 1 oh Sandviggård.

Carportne opføres på grundlag af generalforsamlings beslutning 1990. Størrelse og udseende bliver som tideligere godkendte carporte. Iøvrigt henvises til tideligere godkendelse (Deres j.nr. 02.01.00P21-620/91). Se vedlagte tegninger bilag I. Placeringen bliver i forlængelse af allerede opført redskabsskur som vist på bilag II.

Såfremt de har yderligere spørgsmål er de velkomne til at kontakte mig på telefon 42263923 eller arbejde 44532424+516.

Venlig Hilsen

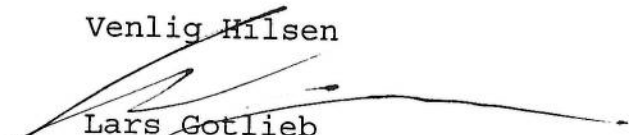
Lars Gotlieb
formand for bestyrelsen

PLUS-carport ES-300 R

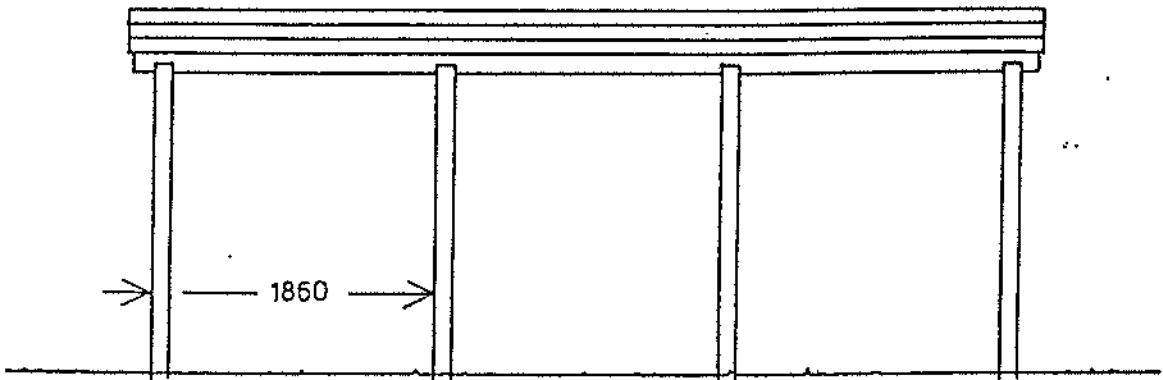
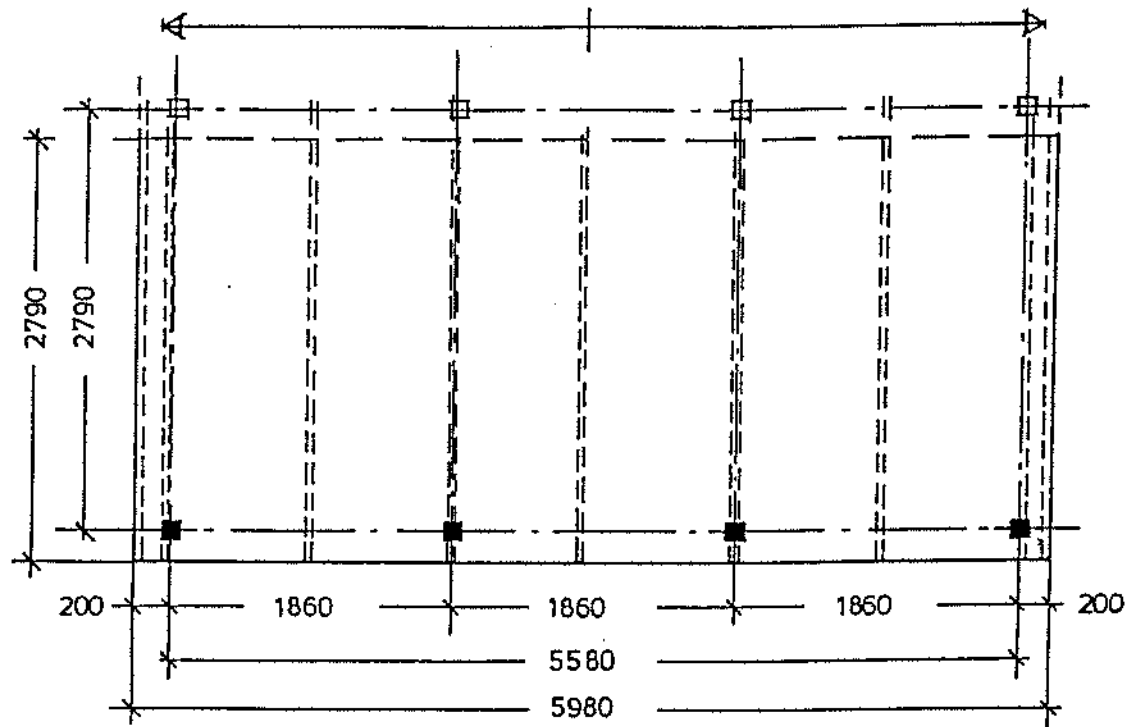

1:50

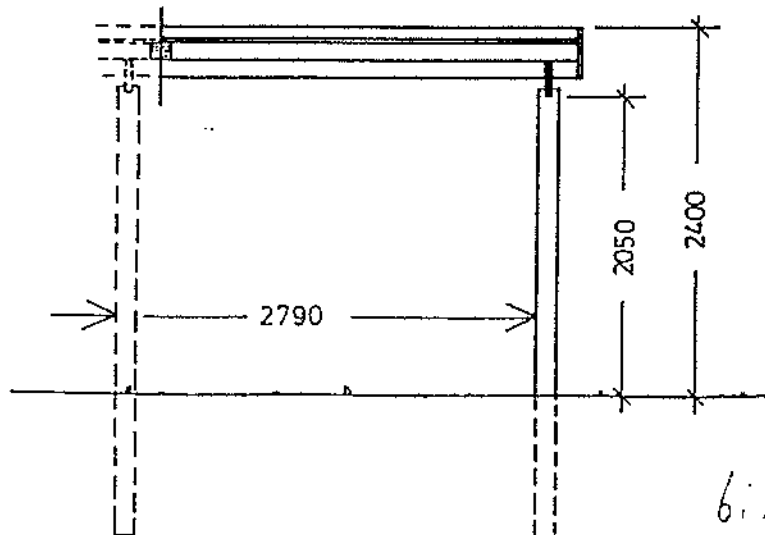

bilag Ia

PLUS-carport ES-300 R

① = Pos. emne/Werkstück

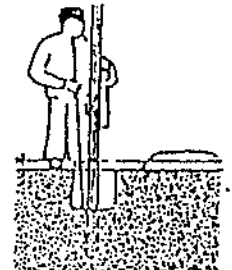
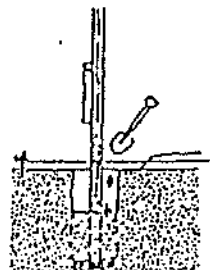
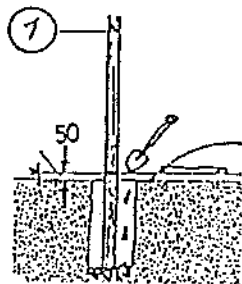
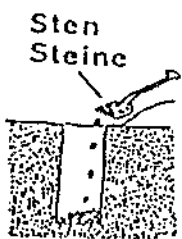
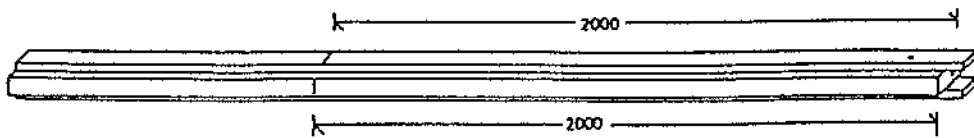
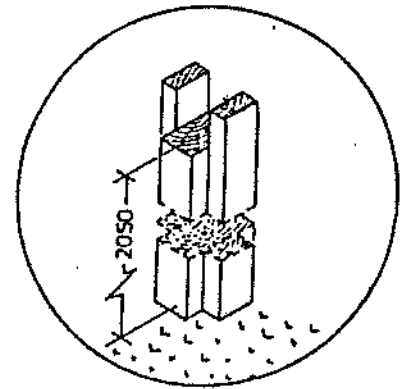
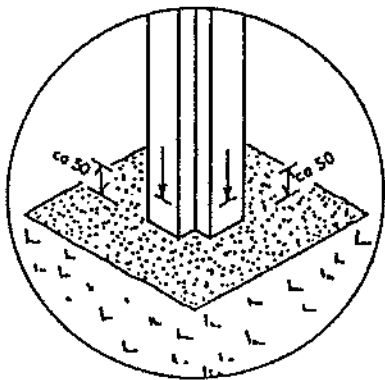
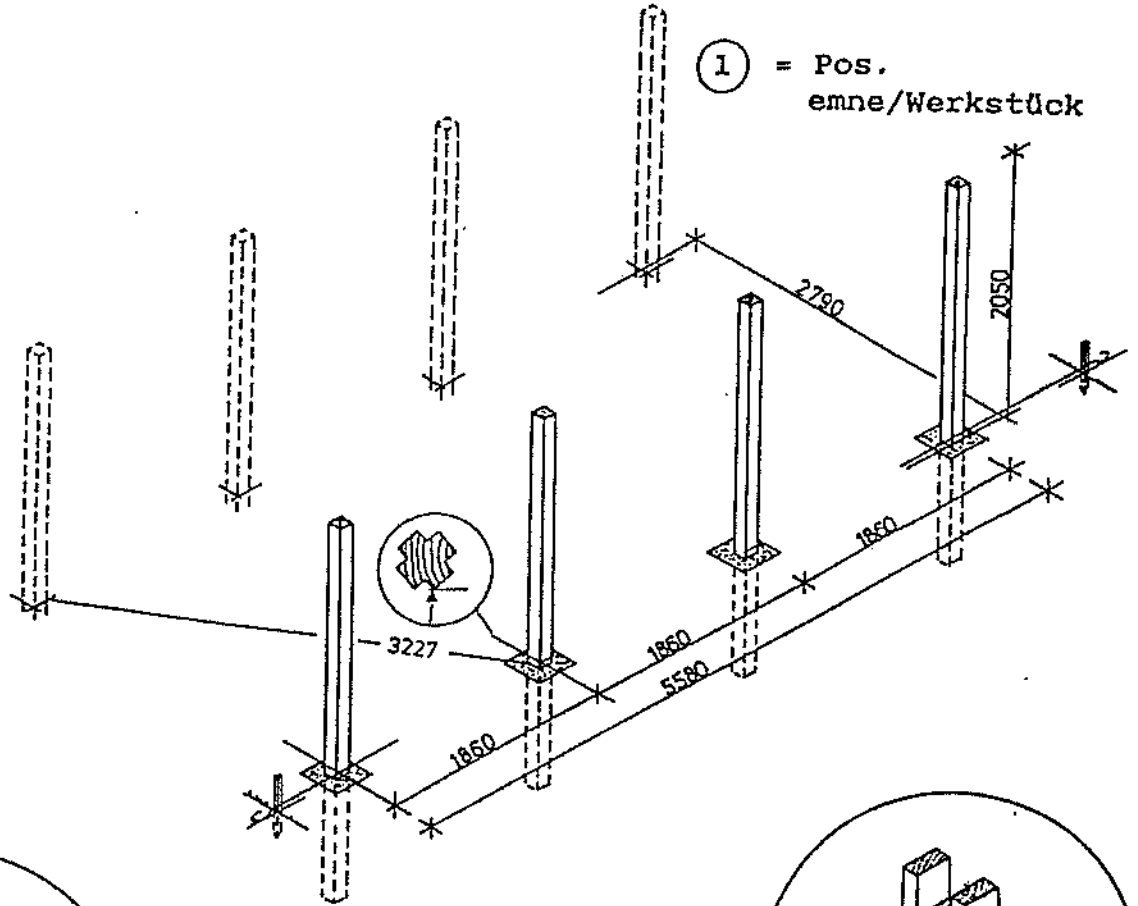

Parkeringsplads for maltevang 26-40

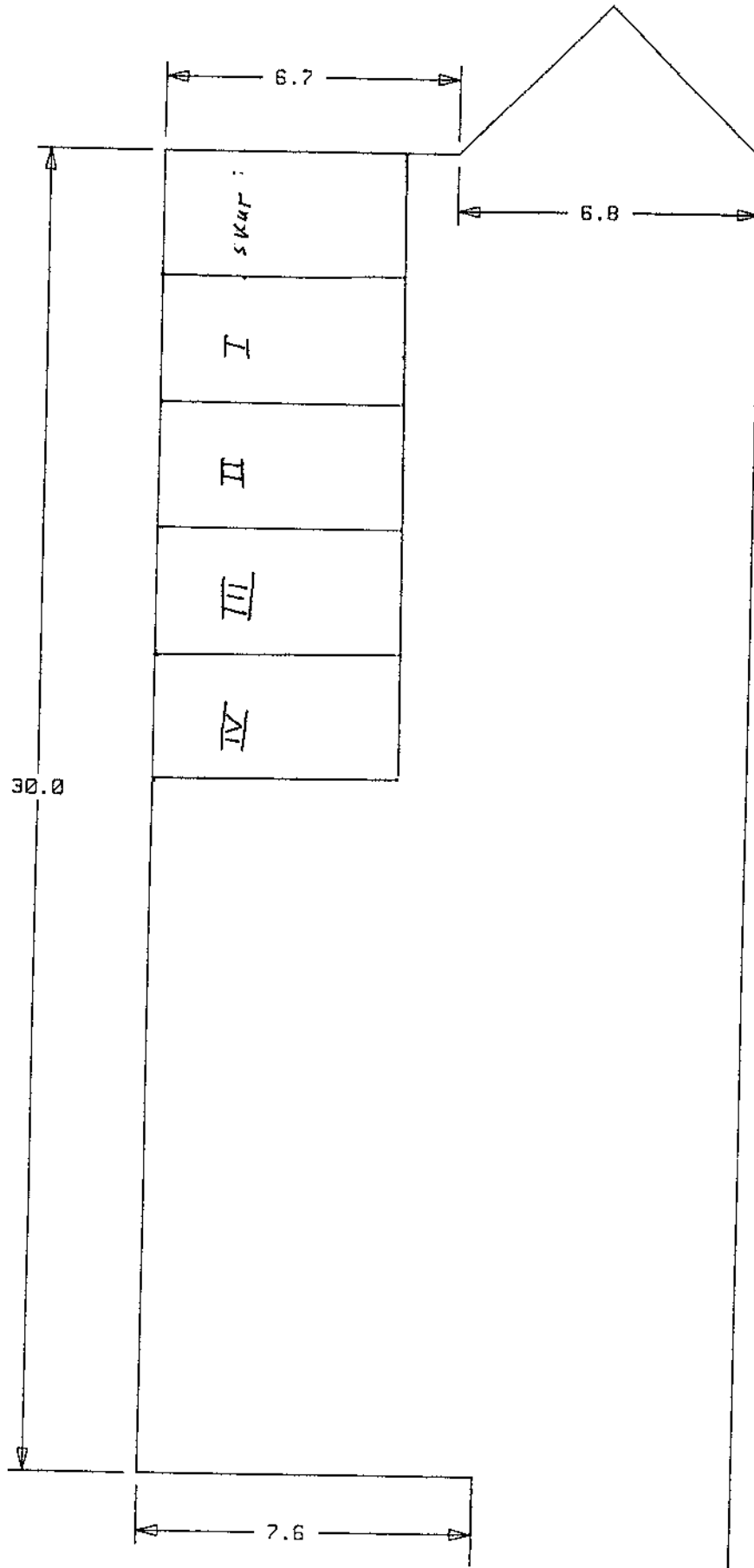

bilag II

Linda Coff

MALTEVANG 2 . 3400 HILLERØD

TLF. 42267565

Den 5.juni 1993

Til bestyrelsen
Grundejerforeningen Maltevang 2-40
v/ Lars Gotlieb

Efter at have vist dig den grove form for hærværk, der er udøvet på min bil, på vores parkeringsplads, i nu 14 måneder, skal jeg oplyse følgende:

I marts 1992 købte jeg en ny Opel Vectra. Ca 1 måned efter, var der pludselig to ridser på venstre bagskærm. 1 måned efter igen en lang ridse på højre bagdør og bagskærm. I starten af juli måned endnu en ny lang ridse.

Da jeg fjerde gang kom til Opel (de reparerere løbende ridserne med en lakstift) sagde værkførerne direkte til mig, dette ikke var tilfældigt, men simpelthen grov hærværk.

Der kom så efteråret igennem endnu ridser.

Vi spekulerede selvfølgelig meget over, hvor det kunne være sket. Jeg skal hertil sige, at bilen hver dag holder i parkeringskælder, mere eller mindre aflukket, hvor det umuligt kunne være sket "tilfældigt" I starten troede vi også, det kunne være sket f.eks. på parkeringspladsen ved Prima (en indkøbsvogn, taske der kunne ridse osv.)

I december måned var bilen igen til service, de nye ridser blev igen forsøgt afdækket med lakstiften - den hvide bundfarve forsvandt da trods alt.

Næste dags morgen skulle jeg køre min søn på arbejde, han vidste ridserne var blevet "lavet" dagen i forvejen - og nu igen - en ny ridse. Den var lavet i tidsrummet fra kl. 18.00 aften til kl. 9.30 næste dags morgen. Bilen havde kun været i carporten på p-pladsen. Jeg kontaktede politiet, som ikke kunne gøre noget, før jeg vidste, hvem personen var.

I februar måned endnu en ridse. Så har der været fred i ca. 4 måneder. Natten imellem den 2. og 3.juni nye lange ridser samt en bule i front-hjelmen, det var dette du så.

Jeg er fuldstændig bekendt med, at I i bestyrelsen står lige så magtesløse over for dette, som jeg. Jeg ved ikke, om det kunne hjælpe, at bede alle beboere om at prøve, så vidt det er muligt, at holde et ekstra øje med de parkerede biler. Åbenbart er det kun mig, der er udsat for chikane af så grov karakter.

Min egen konklusion er nu, at jeg må sætte en "port" i min carport, så bilen bliver aflukket. Dette ønske må være forståeligt - er der nogle indvendinger mod dette?

Da jeg kører mange kilometer årligt, skulle bilen udskiftes i denne tid her, men alene på grund af ovennævnte, har jeg afholdt mig fra dette.

Jeres kommentarer fra bestyrelsen imødeses.

Venlig hilsen Linda Coff

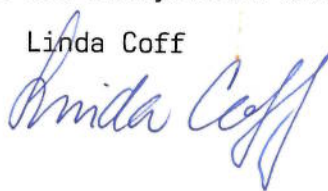

Politikreds/tjenestested 10-Hillerød			Forhold nr.	Bilag	Sagsbehandler (tildoles)			
Anmeldelsestidspunkt	Dato	Kl.	Pers.	Tlf.	Skr.	Kontrol	Anmeldelsen optaget af	
sen	dag	060693	1200	<input type="checkbox"/>	<input checked="" type="checkbox"/>	<input type="checkbox"/>	<input type="checkbox"/>	Sørensen, oa
Gerningssted/adresse <i>pl. nr. 2, 3400 Hillerød</i> Maltevang ud for nr. 2, 3400 Hillerød						Kommunekode 219		
Gerningstidspunkt (fra)	Dato	Kl.	Gerningstidspunkt (til)	Dato	Kl.			
apr.	dag	1992	juni	dag	1993			
Forurettede: Efternavn/fornavn/firmanavn Coff, Linda Daa				Anmelder: Efternavn/fornavn samme				
Stilling fuldmægtig				Stilling				
Bopæl Maltevang 2				Bopæl				
Postnr.-by 3400 Hillerød				Postnr.-by				
Forsikringsselskabets navn Kgl. Brand				Police nr.		Værdi i alt kr.		
Forbrydelsens/Sagens art (G-kode i klar tekst) herværk mod personbil, reg.nr. OS 45.117, Opel Vectra, kongeblå, årg. 1992								
Forbrydelsens/Sagens genstand ridser: højre bagdør, højre bagskærm, venstre bagskærm blød bule i fronthjelmen - politisk fotograferede det hele.								

KVITTERING FOR ANMELDELSE

P612 (10/90)

Lars Gottlieb

Vedlagt anmeldelseskvittering fra politiet.
 Rapporten ligger hos anklageren. Jeg skal
 oplyse, at politiet har bragt sagen som
 en alvorlig straffesag.
 Jeg synes, du nu skal informere alle
 klubber!

Unøjlsk
 Linda Coff
 15/6-93.



Frederiksborg Amt
Sundhedsforvaltningen

Grundejerforeningen Maltevang 2-40
v/ formanden Lars Gottlieb
Maltevang 34
3400 Hillerød

7. juni 1993
j.nr.3-81-2001-2-91

Under henvisning til Deres brev af 19. april 1993 vedr. betondække under grunde på Maltevang 2-40 kan oplyses, at sundhedsforvaltningen har undersøgt sagen.

På baggrund heraf er det opfattelsen, at det fundne betondæk er tunnelanlæggets betondæk man er stødt på jfr. vedlagte matrikelkort, hvorpå som ønsket tunnelanlæggets placering er anført.

Med venlig hilsen

p.f.v.

Benno Aulby

Grundejerforeningen, Maltevang 2-40
3400 Hillerød
LG/lg 5. juli 1993

Til: Alle medlemmer

Fra: Bestyrelsen

Indkaldelse til ekstraordinær generalforsamling.

I henhold til foreningens vedtægter §8 og §9 indkaldes der hermed til ekstraordinær generalforsamling på **Missions hotellet Mandag d. 19 juli kl. 19.30.**

Baggrunden for indkaldelsen er den, at bestyrelsen har stoppet opførelsen af 4 stk. carporte på parkeringspladsen mod Skovledet. Eftersom disse ikke i mål og udformning opfylder kravene som vedtaget på generalforsamlingen Februar 1992.

Indkaldelsen sker på anmodning fra beboerne i nr. 30,32,36 og 38, bestyrelsen har på bestyrelses møde afholdt Torsdag d. 1 juli 1993 foreslået denne løsning for ikke at stå alene med en beslutning.

Dagsorden:

1. Valg af dirigent.
2. Beslutning om at give dispensation for størrelse og udformning på carporte i Maltevang-bebyggelsen som foreslået i vedlagt bilag.
3. Eventuelt.

For en ordens skyld skal der henvises til at det stillede forslag falder ind under foreningens vedtægter §10 og §11 stk. 1. Hvorfor stemmeafgivningen kan ske ved skriftlig fuldmagt til et andet medlem eller et medlem af vedkommende husstand.

Endelig skal der gøres opmærksom på at lokalet er udlejet gratis på den betingelse at hver deltager køber en kop kaffe med tilhørende kringle. Dette er for at spare på foreningens sparsomme økonomi. Jeg håber iøvrigt at der er forståelse for dette.

Med venlig hilsen

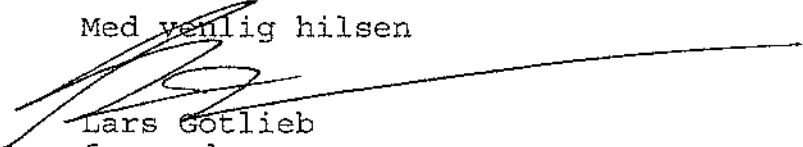

Lars Gotlieb
formand

Grundejerforeningen Maltevang 2-40
Maltevang 34
3400 Hillerød
42 26 39 13
23. juli 1993

20 Parceller var repræsenteret, de 5 med fuldmagter.

Dirigent: Kenneth Olsson.

Referent: Lars Gotlieb.

Referat af ekstraordinær generalforsamling 1993.

På opfordring fra medlemmerne i nr. 30,32,36 og 38 afholdtes ekstraordinær generalforsamling på missionshotellet i Hillerød kl. 19.30.

Mødet blev indledt af formand Lars Gotlieb der gav en kort redegørelse for bestyrelsens begrundelse for at stoppe carportbyggeriet, der senere førte til indkaldelse til den ekstraordinære generalforsamling.

Referat i henhold til omdelte dagsorden.

1. Valg af dirigent.

Bestyrelsen foreslog Kenneth Olsson, der modtog valg. Kenneth Olsson blev herefter valgt uden protester. Kenneth Olsson konstaterede herefter, at mødet var indkaldt i henhold til gældende vedtægter, og at i alt 15 husstande incl. alle medlemmer der havde begæret den ekstraordinære generalforsamling var tilstede.

Som referent blev foreslået Lars Gotlieb, der gjorde forsamlingen opmærksom på at der heri kunne ligge en dobbelt rolle, når han samtidig var formand, men at han dog modtog valg. Lars Gotlieb blev herefter valgt uden protester.

De 5 husstande, der var forhindret i at deltage havde givet fuldmagt til 5 af de tilstedeværende.

2. Dispensation i henhold til dagsorden.

Per Kofoed indledte debatten som repræsentant for de fire der har påbegyndt carportbyggeriet. Per Kofoed begrundede den ændrede konstruktion med at de havde delt parkeringspladsen op i 9 lige store dele for at kunne udnytte denne fuldt ud. Yderstolperne var rykket ca. 50cm ind for at lette ind og udkørsel. Det blev pointeret, at kommunen har givet grønt lys for denne konstruktion af carportene.

Til dette svarede Formanden for bestyrelsen (Lars Gotlieb), at kommunen som sådan ikke har nogen vetoret over området, idet det er privatejet i lige andele. Kommunen skal blot

sørge for at de formelle krav i servitutter og love er overholdt.

Herefter startede en længere debat.

Linda Coff opfordrede forsamlingen til at se det principielle i sagen - at vi nu har 3 typer carporte.

Claus Wihlborg henledte opmærksomheden på, at det er kommunalbestyrelsen i henhold til bolig ministeriets bekendtgørelser og ikke teknisk forvaltning, der har det overordnet ansvar. Desuden stillede han spørgsmålstegn ved generalforsamlingens kompetence til at give dispensation, eftersom der er en hel del regler på området. Blandt andet at der skal være i alt 10 parkerings pladser tilovers når alle carporte er opført.

Han opstillede 3 krav som han mente skulle være opfyldt for at en dispensation kunne gives.

1. En garanti for at vi ikke efterfølgende får problemer.
2. Der bør laves en opmåling og eventuelt optegning på parkeringspladsen af alle parkeringsbåse.
3. Den ændrede konstruktion må ikke betyde en fordyrelse ved opførelse af en PLUS carport i forlængelse af disse.

Anne-Marie Falkenberg påpegede, at det er betænkeligt, at nogle har måtte betale dyrt for at opføre de lovlige carporte hvorefter nogle andre slipper billigt ved at bryde reglerne.

Sonja Nielsen påpeget det pinlige i at et bestyrelsesmedlem (Per Kofoed red.) er den første, der bryder reglerne, selvom denne burde kende dem bedre end alle andre.

Sysser Olsen mente at såfremt forslaget blev vedtaget skulle den nye konstruktion være prototypen for carporte på parkeringspladsen nærmest skovledet.

Herefter valgte dirigenten at stoppe debatten for at skride til afstemningen. Dirigenten fandt det passende at lave en skriftelig afstemning. Herefter redegjorde han for, at afstemningen hørte under foreningens vedtægter §11, hvorfor forslaget skal vedtages med mindst 2/3 af de afgivne stemmer. Til dette var der ingen protester. Resultatet blev 11 for , 8 imod og 1 blank hvorfor forslaget ikke kunne vedtages idet kun 11/20 havde stemt for.

3. Eventuelt.

Under eventuelt blev det taget op om redskabskuret, der også holder forkerte mål ligeledes skulle nedrives. Lars Gotlieb svarede, at da dette er opført af en autoriseret tømmer bliver det en sag imellem ham og foreningen, han lovede at tage sagen op i bestyrelsen.

Mødet sluttede klokken 21.00.



Lars Gotlieb
Referant

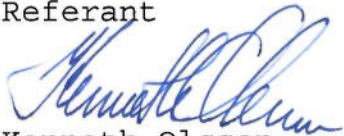

Kenneth Olsson
Diregent

Grundejerforeningen, Maltevang 2-40
3400 Hillerød
LG/lg 5. juli 1993

Til: Alle medlemmer

Fra: Bestyrelsen

Indkaldelse til ekstraordinær generalforsamling.

I henhold til foreningens vedtægter §8 og §9 indkaldes der hermed til ekstraordinær generalforsamling på Missions hotellet Mandag d. 19 juli kl. 19.30.

Baggrunden for indkaldelsen er den, at bestyrelsen har stoppet opførelsen af 4 stk. carporte på parkeringspladsen mod Skovledet. Eftersom disse ikke i mål og udformning opfylder kravene som vedtaget på generalforsamlingen Februar 1992.

Indkaldelsen sker på anmodning fra beboerne i nr. 30,32,36 og 38, bestyrelsen har på bestyrelses møde afholdt Torsdag d. 1 juli 1993 foreslået denne løsning for ikke at stå alene med en beslutning.

Dagsorden:

1. Valg af dirigent.
2. Beslutning om at give dispensation for størrelse og udformning på carporte i Maltevang-bebyggelsen som foreslået i vedlagt bilag.
3. Eventuelt.

For en ordens skyld skal der henvises til at det stillede forslag falder ind under foreningens vedtægter §10 og §11 stk. 1. Hvorfor stemmeafgivningen kan ske ved skriftlig fuldmagt til et andet medlem eller et medlem af vedkommende husstand.

Endelig skal der gøres opmærksom på at lokalet er udlejet gratis på den betingelse at hver deltager køber en kop kaffe med tilhørende kringle. Dette er for at spare på foreningens sparsomme økonomi. Jeg håber iøvrigt at der er forståelse for dette.

Med venlig hilsen

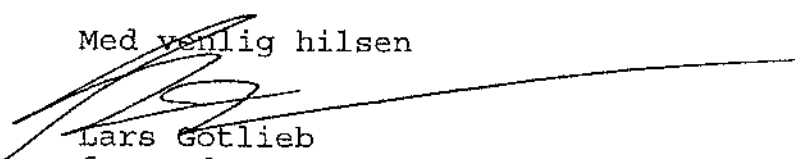

Lars Gottlieb
formand

Forslag til ekstraordinær generalforsamling.

Der stilles forslag om, at beboerne i nr. 30,32,36 og 38 kan få dispensation til det på generalforsamlingen februar 1992 vedtagne beslutning omkring størrelsen på carporten i Maltvang-bebyggelsen, således at parkeringspladsen udnyttes fuldt ud, og at en nedrivning og genopførelse af det nuværende opførte undgås, og at yderligere omkostninger ikke påløber beboerne i nr. 30,32,36 og 38.

Tegningsmateriale på parkeringspladsens udnyttelse med anvendelse af de på generalforsamlingen vedtagne mål er vist nedenfor.

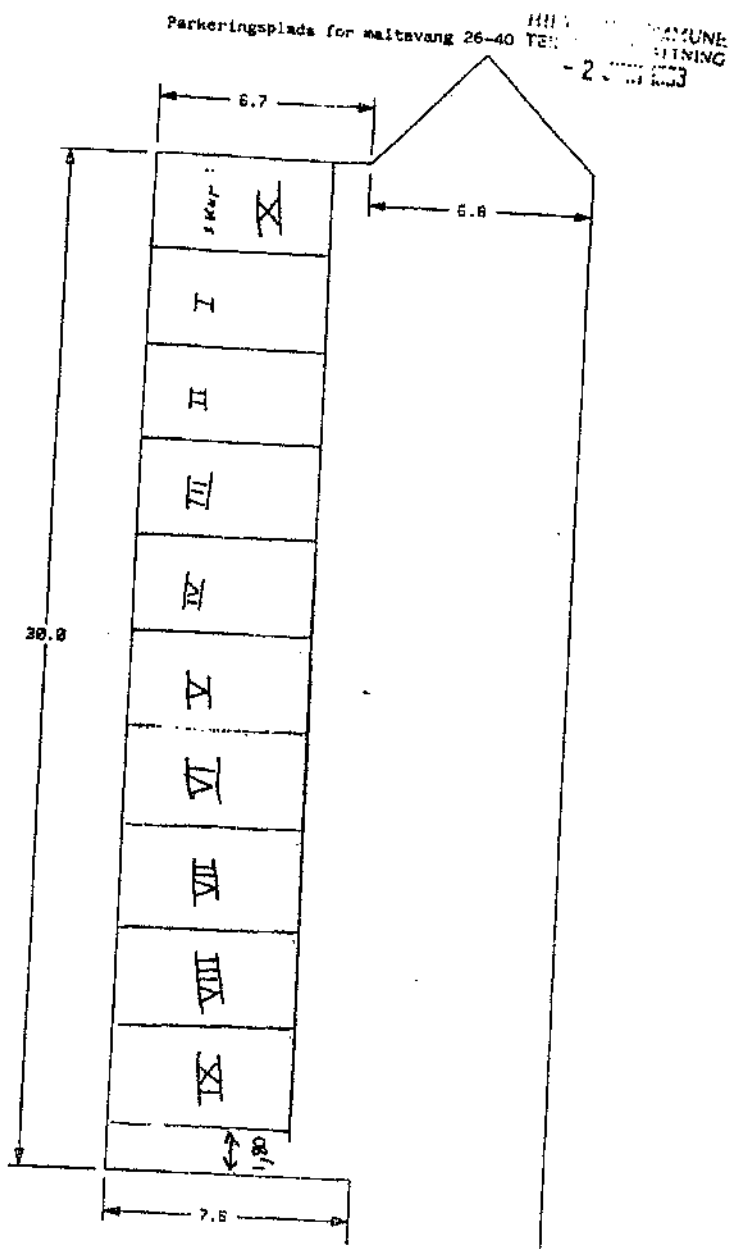

Forslag til ekstraordinær generalforsamling.

Der stilles forslag om, at beboerne i nr. 30,32,36 og 38 kan få dispensation til det på generalforsamlingen februar 1992 vedtagne beslutning omkring størrelsen på carporten i Maltvangbebyggelsen, således at parkeringspladsen udnyttes fuldt ud, og at en nedrivning og genopførelse af det nuværende opførte undgås, og at yderligere omkostninger ikke påløber beboerne i nr. 30,32,36 og 38.

Tegningsmateriale på parkeringspladsens udnyttelse med anvendelse af de på generalforsamlingen vedtagne mål er vist nedenfor.

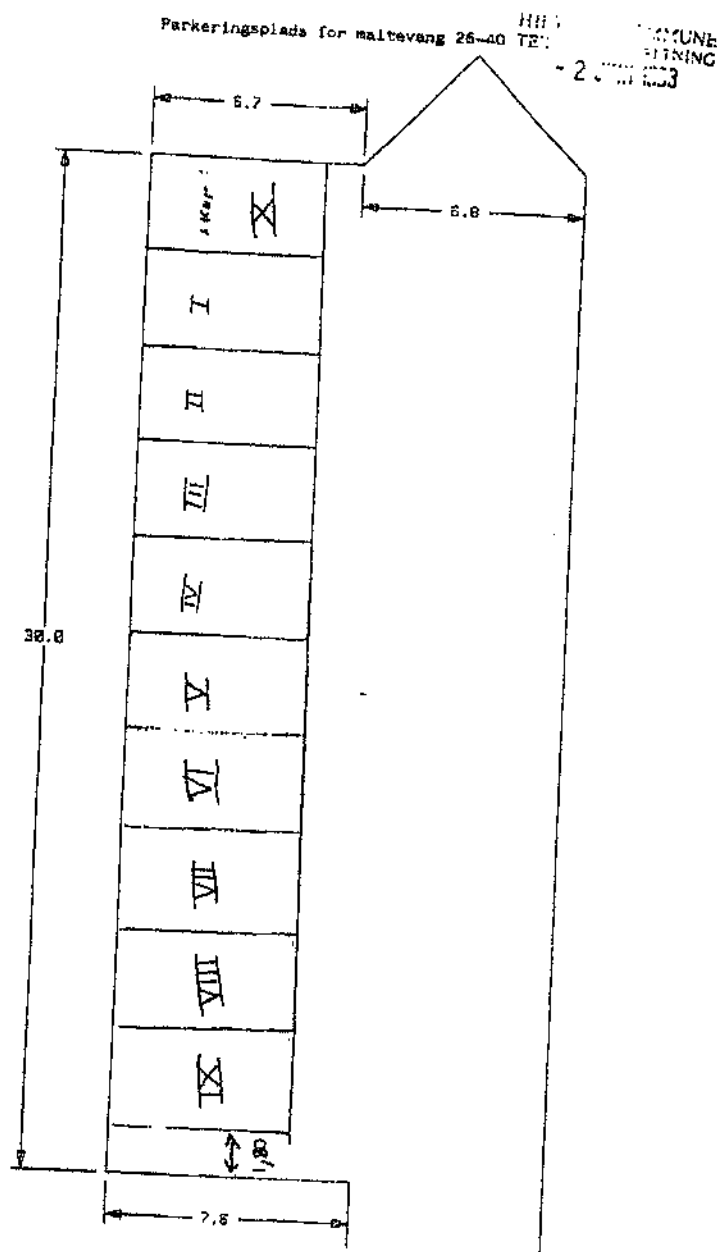

Beboerne i nr. 30, 32, 36 og 38 har igangsat opførelse af 4 stk. carporte på parkeringspladsen mod Skovledet i fortsættelse af det nye redskabsskur.

Da carporterne ikke i mål og udformning opfylder kravene som vedtaget på generalforsamlingen den 19.. under punkt..., har Lars Gotlieb som formand for grundejerforeningen stoppet opførelsen af carportene indtil videre. De igangsatte carporte har en bredde på 2.95 cm og de vedtaget lovlige carporte skal have en bredde på 2.79 cm. Hertil kommer forstolpernes placering, der er tilbagerykket ca. 50 cm af manøvrehensyn.

Forslag stillet af beboerne i nr. 30,32,36 og 38.

Der stilles forslag om, at beboerne i nr. 30,32,36 og 38 på en ekstraordinær generalforsamling kan få dispensation til det generalforsamlingen den 19.., pkt. vedtagne beslutning omkring størrelsen på carporte i Maltevang-bebyggelsen, således at parkeringspladsen udnyttes fuldt ud, og at en nedrivning og genopførelse af det på nuværende opførte undgås, og at yderligere omkostninger ikke påløber beboerne i nr. 30,32,36 og 38.

Tegningsmateriale på parkeringspladsens udnyttelse med anvendelse af de på generalforsamlingen vedtagne carport-mål er vedlagt.

Per Refoed
Henrik Olsen
Viktor Boesd.

Susanne Blom
Susanne Brudiansen

42 26 20 48

Per Kofoed
Maltevang 36
3400 Hillerød

HILLERØD KOMMUNE
TEKNISK FORVALTNING
- 5 JULI 1993

Hillerød Kommune
Teknisk Forvaltning
Frederiksgade 7
3400 Hillerød

Den 5. juli 1993

Att.: Fr. Marianne Hertz

Vedr.: Opførelsen af 4 stk. carporte - Maltevang 2 - 40 (øst-
lige parkeringsplads ved Skovleddet).

I fortsættelse af behagelig samtale den 2. ds. skal jeg herved bekræfte, at der er plads til ialt 10 stk. carporte på ovennævnte parkeringsplads.

Imidlertid har foreningen opført 1 stk. skur på denne parkeringsplads, men i tilfælde af, at alle 10 parceller ønsker opført en carport, vil skuret blive inddraget hertil.

Med venlig hilsen

Per Kofoed
Per Kofoed
Bestyrelsesmedlem



Hillerød Kommune

Teknisk Forvaltning

Lars Gotlieb
formand for bestyrelsen
Maltevang 34
3400 Hillerød

Dato 20 SEP. 1993
J. nr. A-152/93
Henv. Claus Christensen
Ref.
Lokal nr. 3201

Ejd. matr.nr. 1 oh, Sandviggård, 4 stk. carporte.

Teknisk forvaltning har i forbindelse med Deres færdigmelding af - **4 stk. carporte på ialt 16 m²** - på ovennævnte matr.nr., Maltevang 30, 32, 36 og 38, besigtiget forholdene for udfærdigelse af kvittering.

Ved besigtigelse kunne det konstateres, at tagvand er ført ud på den bagvedliggende skrænt/græsplæne.

For at få forvaltningens godkendelse, skal De i skrænten/græsplænen udføre en faskine hvor tagvandet kan sive i jorden.

Er De i tvivl om udførelsen af faskine, er De velkommen til at kontakte forvaltningen på telefon 42264200, lokal 3201, eller kontakte os når arbejdet er udført for udfærdigelse af endelig kvittering.

Med venlig hilsen

E. Simonsen

Claus Christensen

Til : 30,32,36 og 38
Fra : Formanden for bestyrelsen
cc : bestyrelsen

Godkendelse af carporte.

Fra Hillerød teknisk forvaltning har foreningen modtaget, vedlagte skrivelse om færdig melding af Carporte. Som det fremgår skal der udføres en faskine, hvor tagvandet kan sive i jorden. Foreningen er naturligvis bekendt med at det fælles opførte skur også skal dele den samme faskine, hvorfor en koordinering er nødvendig.

Som det fremgår kan godkendelse ikke gives før faskine er udført.
Faskinen skal holde følgende mål: (BxDxL) (0,4m x 1,5m x 3,0m).
Hullet skal derefter fyldes med udvaskede Zingels, overdækkes med en fiber dug hvorefter græs torv kan bruges som dække.

Med venlig hilsen



Lars Gotlieb
formand



Lars Gottlieb
Formand for bestyrelsen
Maltevang 34
3400 Hillerød

Dato - 7 OKT. 1993
J. nr. A-152/93
Henv. C. Christensen
Ref. Mark Hollier
Lokal nr. 3201

KVITTERING FOR FÆRDIGMELDING AF BYGGEARBEJDE.

Efter besigtigelse den 4. oktober 1993 har Teknisk Forvaltning konstateret, at byggearbejdet på ejendommen

Matr. nr.: 1 oh, Sandviggaard

Adresse: Maltevang 30, 32, 36, 38

Ejd.nr. 12641-7

omfattende: opførelse af 4 stk. carporte på i alt 16 m²

er afsluttet.

Byggearbejdet skønnes udført i overensstemmelse med byggeanmeldelse nr. A-152/93 af 9. juni 1993 og efter bestemmelserne i Bygningsreglement for småhuse 1985.

Med venlig hilsen

H. Gøtze

/ E. Simonsen

Lars Gotlieb
Maltevang 34
3400 Hillerød
1993-11-02

Hillerød Kommune
Teknisk forvaltning
Frederiksgade 7
3400 Hillerød

Placering af carporte på Maltevang 2-40.

Bestyrelsen har nu udarbejdet et sæt tegninger der viser den nuværende status for carport -og skur placeringen i området maltevang 2-40. Tegningerne der her fremsendes er en fotokopi der er målfast men beskåret, til A3 format.

Huse der på indeværende tidspunkt har carport.
Vejnavn: Maltevang
Hus nummer: 2,10,30,36,38,32 & fællesskur
Matr.nr.: 1 oh Sandviggård.

Bestyrelsen arbejder i øjeblikket med en udbygnings plan, for eventuelt efterfølgende carporte. De vil naturligvis blive holdt orienteret når disse er færdige.

Desuden kan jeg oplyse at det fælles redsskabsskur er færdigt og dermed klar til den endelige inspektion.

Såfremt de har yderligere spørgsmål er de velkomne til at kontakte mig på telefon 42263923 eller arbejde 44532424+516.

Venlig Hilsen

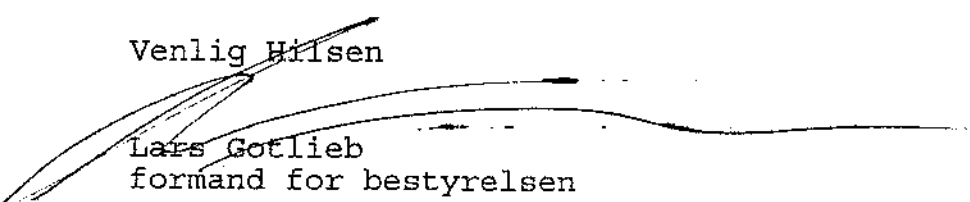

Lars Gotlieb
formand for bestyrelsen

17 NOV. 1993

Lars Gotlieb
Maltevang 34
3400 Hillerød



Vedr. ejd.:
Maltevang 2, ejd.nr. 219 13159-3.
Maltevang 4, ejd.nr. 219 13160-7.
Maltevang 6, ejd.nr. 219 13161-5.
Maltevang 8, ejd.nr. 219 13162-3.
Maltevang 10, ejd.nr. 219 13163-1.
Maltevang 12, ejd.nr. 219 13165-8.
Maltevang 14, ejd.nr. 219 13166-6.
Maltevang 16, ejd.nr. 219 13167-4.
Maltevang 20, ejd.nr. 219 13327-8.
Maltevang 22, ejd.nr. 219 13328-6.
Maltevang 24, ejd.nr. 219 13329-4.
Maltevang 26, ejd.nr. 219 13330-8.
Maltevang 28, ejd.nr. 219 13331-6.
Maltevang 30, ejd.nr. 219 13332-4.
Maltevang 32, ejd.nr. 219 13333-2.
Maltevang 34, ejd.nr. 219 13334-0.
Maltevang 36, ejd.nr. 219 13337-5.
Maltevang 38, ejd.nr. 219 13336-7.
Maltevang 40, ejd.nr. 219 13335-9.

Idet der henvises til de indgivne klager over 19. almindelige vurdering pr. 1. januar 1992, skal man meddele, at skyldrådet på det foreliggende grundlag agter at stadfæste ansættelserne.

Skyldrådets sagsfremstillinger vedlægges.

Deres eventuelle bemærkninger - herunder om De ønsker en besigtigelser af ejendommene - udbedes inden 14 dage fra dato.

Med venlig hilsen

Birgit Coff

Grundejerforeningen Maltevang 2-40
Maltevang 34
3400 Hillerød

Linda Coff
Maltevang 2
3400 Hillerød

LG
93-11-18

Ansøgning om påsætning af vippeport.

Jeg skal på bestyrelsens vegne beklage den lange behandlingstid, der udelukkende skyldes, at der ikke har været emner nok til afholdelse af et møde.

Bestyrelsen har på møde afholdt d. 15/11-1993 behandlet ansøgning om påsætning af vippeport i carport placeret på fælles parkeringsplads. Bestyrelsen må beklageligvis afslå anmodningen.

Bestyrelsen begrundet sit afslag:

1. Der er tale om en konstruktionsændring, der vil kunne få følger for andre ejere af carporte, idet det må kræves at der opsættes sidevægge imellem hver enkelt carport, hvorfor sagen bør tages op på en generalforsamling.
2. Det vil komplicere udbygningen af carportne yderligere, idet man risikere at nogle vil have port i og andre ikke.
3. Enkelte medlemmer af bestyrelsen mener endvidere, at det vil virke uskønt med porte i carportne.

Bestyrelsen er imidlertid bekendt med problemerne med hærværk, hvorfor vi opfordre dig til at tage sagen op på den ordinære generalforsamling, der afholdes i starten af februar månede.

Med venlig hilsen



Bestyrelsen for Grundejerforeningen
v/Lars Gotlieb.

Grundejerforeningen Maltevang 2-40
Maltevang 34
3400 Hillerød

Hillerød Kommune
Frederiksgade 7
3400 Hillerød

Att.: Marianne Hertz

LG
93-11-18

Placering af carporte matr.nr. 1oh Sandvigsgård, Hillerød Jorder

Bestyrelsen for grundejerforeningen Maltevang 2-40 Hillerød har på bestyrelsesmøde 15/11 1993 behandlet udbygningsplan for carporte placeret på fælles parkeringspladser. Der henvises til tideligere indsendte detail kort over områdets to parkeringspladser.

De to parkeringspladser foreningen råder over er placeret hhv. nærmest Skovleddet og Stubbeveng, herefter benævnt hhv. I og II. Der er 9 beboere med tilknytning til parkeringsplads I og 11 til parkeringsplads II.

Udbygningsplanen for carporte på parkeringsplads I er ganske enkel. Idet man fortsætter sideværts i nordlig retning med de allerede eksisterende. Herved bliver der totalt plads til 9 carporte.

Udbygningen af carporte på parkeringsplads II er noget mere kompliceret, grundet den noget smalle parkeringsplads, samt det forhold, at man i sin tid dels har bygget for dybe carporte, og at man har startet bygningen i midten af parkeringspladsen.

Bestyrelsen har besluttet at de næste fire carporte skal opføres sideværts med de to opførte i sydlig retning. Herefter opføres de næste 5 på modstående side, startende i sydlig ende. Imidlertid skaber dette et manøvrerings problem da der kun vil blive knap 5 meter friplads imellem to modstående carporte. Dette problem tænkes løst ved at:

1. Ændre dybden af carportne i østlig side, fra de nuværende 590 cm til 511 cm.
2. Placere stolpene umiddelbart på den anden side af

kantstenen. Hermed opnås en besparelse på yderligere 20 cm.

Disse to tiltag giver tilsammen omkring 6 meter friplads imellem de modstående carporte.

Det skal nævnes at bestyrelsen har overvejet at starte placeringen af carportne i østlig side fra den nordlige ende, således at de modstående carporte bliver placeret forskudt, men bestyrelsen er af den opfattelse at denne løsning vil virke uskøn i forhold til den ovenfor skitseret løsning.

På parkeringsplads II vil der således være rigelig plads til 11 carporte 6 i vestlig side, og 5 i østlig side.

Bestyrelsen fremsender denne udbygningsplan med henblik på at have et sæt klare regler, for hvordan den fremtidige carportplacering skal foregå og modtager meget gerne et tilsagn fra teknisk forvaltning om hvovidt den mener planen er hensigtsmæssig. Henvendelsen skal naturligvis ses i lyset af det tideligere hendelsesforløb i sagen, der meget nødtigt skulle gentage sig.

Såfremt De ønsker det kan jeg kontaktes på telefon 4453 0100 lokal 516.

Med venlig hilsen

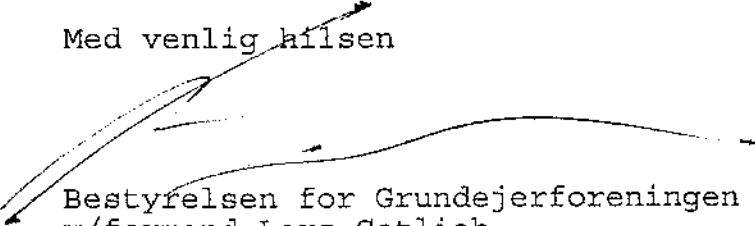

Bestyrelsen for Grundejerforeningen Maltevang 2-40
v/formand Lars Gotlieb



Hillerød Kommune

Teknisk Forvaltning

Lars Gotlieb
formand for bestyrelsen
Maltevang 34
3400 Hillerød

Dato **23 NOV. 1993**
J. nr.
Henv.
Ref. **Line Jakobsen**
Lokal nr. **3209**

Matr.nr. 1 oh Sandviggård, Maltevang 2,10,30,32,36,38 + fællesskur.

Teknisk forvaltning har den 3. november 1993 modtaget revideret tegning af 4 carporte og fællesskur på den østlige parkeringsplads.

Den reviderede tegning godkendes hermed.

Forvaltninge skal samtidig kvittere for færdigmelding af fællesskur.

Med venlig hilsen

E. Simonsen

/ Marianne Hertz



Grundejerforeningen Maltevang
v/formand Lars Gotlieb
Maltevang 34
3400 Hillerød

Dato **29 NOV. 1993**
J. nr. 02.01.00P21-620/91
Henv. Marianne Hertz
Ref. Lena Petersen
Lokal nr. 3210

Matr. nr. 10 h Sandviggård. Carporte til Maltevang 2 - 40.

Med brev af 18. november 1993 har De fremsendt udbygningsplan for placering af carporte på grundejerforeningens parkeringspladser.

Teknisk Forvaltning kan principielt godkende udbygningsplanen.

Ud fra et "erfaringsbaseret - regelsæt" har Forvaltningen dog nogen bemærkninger til udbygningen af parkeringsplads II (nærmest Stubbevang).

Selv om dybden af de eksisterende 2 carporte i østlig side reduceres til 5,11 m, og selv om fremtidige carporte på vestlig side placeres med stolper langs bagkant kantsten, er den tilbageblevne manøvreplads meget ringe (c. 6 m).

Forvaltningen må anbefale foreningen at overveje dette spørgsmål.

Til orientering skal det oplyses, at offentlige dobbeltsidede parkeringspladser anlægges med 5 m dybe båse og mindst 7 m fri manøvreplads.

Den aktuelle vejr-situation giver yderligere anledning til at anbefale, at grundejerforeningen overvejer dette spørgsmål.

Med venlig hilsen

Marianne Hertz

Grundejerforeningen Maltevang 2-40
Maltevang 34
3400 Hillerød
93-12-08

KTAS Kabel-TV
Rosenvænget Allé 11
2100 København Ø

Att: Freddie Fjeldsted
cc : Gert Petersen

Problemer med KTAS kabel-TV

Undertegnede, Lars Gotlieb, vil på vegne af Grundejerforeningen Maltevang 2-40 fremsende nedennævnte klage i forbindelse med udfald af TV-signal i Hillerød, mandag den 6. december 1993.

KTAS leverer som bekendt TV-signal til vort fælles antenneanlæg på Maltevang 2-40. Fordelerkassen er placeret ved gavlen af Maltevang 2.

Den 22. september 1992 blev anlægget færdiggjort af Installatør Peiter Olsen, Hillerød og godkendt af Telestyrelsen. Anlægget har herefter fungeret upåklageligt.

Mandag den 6 december kl. ca 21:00 opdagede jeg, at der var "sne" på mit/vore TV-apparater, og da jeg ringede til KTAS' fejlmelding fik jeg at vide, at der var en fejl på KTAS's TV-anlæg og at fejlen var ved at blive udbedret.

Efter ca ½ time blev jeg kontaktet af en nabo, der meddelte at han netop havde talt med KTAS, og at fejlen skulle være udbedret og at der stadig var "sne" på hans fjernsyn (samt på alle øvrige TV-apparater). Jeg kontaktede igen KTAS fejlmelding og talte med Lindy Larsen, der meddelte mig at fejlen, i følge servicetekniker Bent Petersen, var rettet kl. 19:00. Da vi ikke havde nogen service kontrakt med KTAS mente Lindy Larsen i øvrigt, at det ikke var KTAS' problem og sagde desuden, at omtalte fejl ikke havde berørt Maltevang.

Jeg gjorde opmærksom på at KTAS i følge tidligere samtale havde haft udfald på Maltevang og at det næppe var sandsynligt, at både KTAS's og vort anlæg var brudt sammen på samme tid.

Jeg henviste ligeledes til 3 tidligere hændelser, hvor KTAS har dæmpet indgangssignalerne for meget og derfor forårsaget at vi alle fik "sne" på skærmen. Lindy Larsen meddelte, at dette kunne hun ikke tage sig af, og at vi (foreningen Maltevang) måtte henvende os til vor egen servicetekniker - det samme som er sket 3 gange tidligere. Jeg meddelte herefter, at hvis fejlen også denne gang skyldes KTAS ville vi sende regningen for vor servicetekniker til KTAS.

Vor servicetekniker blev tilkaldt tirsdag morgen, og fandt at anlægget ikke fejlede noget. Han gjorde følgende observationer, som alle kan tilskrives KTAS:

- Afleveringspunktet var IKKE spændt fast, men hang i ledningerne.
- Midter-coren til vor installation var knækket, formentligt på grund af afleveringspunktet ikke var fastspændt.
- Indgangssignalet til vor forstærker var for lavt, vor servicetekniker målte følgende signaler:

Kanal 61: 68 db

Kanal 71: 71 db

Kanal 15: 73 db

For kanal 61 vedkommende er dette en afvigelse på ca. -10 db i henhold til målerapport foretaget af Telestyrelsen.

Endelig skal det nævnes, at KTAS skabet ikke var lukket ordentligt. Da vor servicetekniker selvfølgelig ikke har nøgle til dette skab, kan han ikke åbne/lukke samme som først påstået af Servicechef Gert Petersen i telefonen i dag. Jeg er ligeledes ikke enig i Gert Petersen's påstand om, at vor servicetekniker har knækket coren - nu synes jeg ærlig talt I går for vidt!!.

Det er min klare opfattelse, at ovenstående handlingsforløb er stærk kritisabelt. Først får man besked på, at der er en fejl i området, og at fejlen er ved at blive udbedret. Senere bliver dette ændret og det har pludseligt intet med KTAS at gøre. Det er for dårligt at man ikke kan få ordentlig besked. Det er ligeledes beklageligt, at Deres personale taler i et nedladende tonefald til kunder som ringer ind. Hvad angår KTAS's servicefolk, er det for ringe, at de ikke sikrer sig, at alt virker som det skal, når de forlader en installation. Det kan ikke være meningen, at vi løbende skal have udgifter i forbindelse med fejl fra KTAS's side. Nu har vi selv betalt dette 3 gange, men nu synes jeg det går for vidt og vi vil som meddelt og accepteret af Gert Petersen, fremsende regningen til KTAS.

For at undgå lignende hændelser i fremtiden, har jeg aftalt med vor installatør, at han ophænger en seddel med korrekte målinger (foretaget af Telestyrelsen) i vort skab. KTAS's servicefolk bør herefter sørge for, at signalstyrken er korrekt samt checke hos en slutbruger, at alt fungerer som det skal efter at de har eftersat/udbedret installationen.

Jeg imødeser snarest Deres svar på denne skrivelse. Hvis der er spørgsmål som De ønsker uddybet, er De velkommen til at kontakte mig mel. kl. 9:30 - 17:00 på tlf: 44 53 01 00.

Med venlig hilsen

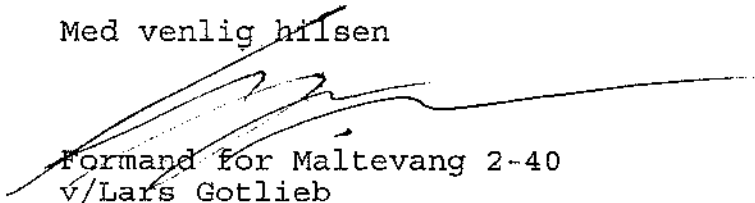

Formand for Maltevang 2-40
v/Lars Gotlieb
Maltevang 34
3400 Hillerød

G/F Maltevang 2-40
Att.: Lars Gotlieb
Maltevang 34
3400 Hillerød

15. december 1993

Telefon: 33 99 28 01
Telefax: 35 43 92 22

Deres ref:

Deres brev af:
08.12.93

Vores ref:
FX-000006
ffj/jst

Fejlmelding

Tak for Deres brev.

Som De skriver til os havde vi fejl på vores hovedanlæg mandag den 6. december 1993, da De kontaktede os og omtalte "sne" på Deres kanaler.

Fejlen blev udbedret, og vi oplyste derfor, at fejlen ikke lå hos os.

Dette beklager vi meget, da det viste sig, at der var for lidt signal både på VHF og UHF.

Jeg kan informere Dem om, at vi vil bruge Deres klage positivt, så vi ikke igen bringer Dem eller andre af vores kunder i samme situation.

Som Gert Petersen har lovet Dem, vil vi refundere Deres udgifter i forbindelse med fejlmeldingen.

Jeg vil, som aftalt med Dem, foreslå at vi aftaler et møde med Deres installatør og os på stedet, så vi kan få afklaret problemet vedrørende den knækkede inder-core af afleveringspunktet. Vi kontakter Deres installatør.

Jeg håber, at De er tilfreds med ovenstående, men har De yderligere spørgsmål, er De velkommen til at kontakte produktion og servicechef Dan Olsen på telefon 33 99 28 80.

Med venlig hilsen
KTAS Kabel-TV

Freddie Fjeldsted

Ejendomsværdien skal i henhold til bestemmelserne i vurderingslovens § 6 jfr. § 9 stk. 1 ansættes til handelsværdien på vurderingstidspunktet af den faste ejendom i sin helhed, mens grundværdien i henhold til vurderingslovens § 13 er den skønnede handelsværdi på vurderingstidspunktet af grunden i ubebygget stand.

Eventuel klage over skyldrådets afgørelse indsendes til:

Landsskatteretten
2. afdeling
Vester Farimagsgade 7
1606 København V

Klagen skal efter skattestyrelseslovens pgf. 25, stk. 1 være modtaget af Landsskatteretten senest 3 måneder efter, at De har modtaget skyldrådets afgørelse. Ved klagens indgivelse skal medsendes en klageafgift på 500 kr. i medfør af bestemmelserne i skattestyrelseslovens pgf. 25, stk. 4.

Den indbetalte afgift tilbagebetales, såfremt Landsskatteretten giver helt eller delvis medhold i klagen.

Klagen skal være skriftlig. Den afgørelse, der påklages, skal følge med i original eller bekræftet kopi. Klagen skal angive, på hvilke punkter den trufne afgørelse påklages og de kendsgerninger, synspunkter og bevisligheder, hvorpå klagen støttes. Bevislighederne skal følge med i original eller bekræftet kopi.

Ifølge skattestyrelseslovens pgf. 26, stk. 1, har en klager adgang til personlig forhandling med Landsskatteretten. Såfremt De ønsker forhandling, bedes dette anført i klagen.

Med venlig hilsen

Anne Lise Retoft
Skyldrådsformand

SKYLDRÅDET FOR
FREDERIKSBORG AMTS
ØSTRE SKYLDKREDS
GEFIONSVEJ 6 B
3400 HILLERØD
TLF 48 29 06 66

Dato 23 DEC. 1993

Journalnr. 771/8151-05933

Klage modtaget d. 05/11 1992

M.FL.

HR. LARS GOTLIEB
MALTEVANG 34
3400 HILLERØD

Meddelelse om ansættelsen ved 19. alm. vurdering pr. 1/1 1992.

Beliggenhed MALTEVANG 26

Matr.nr. 10Z SANDVIGGÅRD

Kommune 219 HILLERØD

Ejendomsnr. 13330-8

Vurderingskreds HILLERØD

Benyttelse (01) Beboelse
med 1 beboelseslejl.

Vurderet grundareal

212 m²

I anledning af Deres klage til skyldrådet vedrørende ovennævnte vurdering meddeles herved, at skyldrådet har vedtaget at stadfæste ansættelsen.

Påklagede ansættelser:

Ejendomsværdi	900.000
Grundværdi	212.500