

Blandede dokumenter

Der er forskellige dokumenter som ligger i års-dokumenterne, da de ligger sammen med et bestyrelsesmøde eller generalforsamling – derfor kig her; og hvis du ikke finder det du leder efter så må du igang med at kigge års-dokumenterne igennem

- Udhuse & Udestuer
- Læ mur
- Carporte
- Terrasse overdækning
- Have skure
- Vinduer i loft etage
- Markiser
- Vej og Sti
- Hillerød Kommune
- Tegninger over området og husene
- Asfalt
- Fliser
- Belysning
- Kuldegener i badeværelse
- Og meget mere

Hillerød Kommune
Teknisk Forvaltning
Frederiksgade 7
3400 Hillerød

Hillerød, den 1/11-1997.

ANMODNING OM TILLADELSE TIL OPFØRELSE AF CARPORT

Vejnavn: Maltevang
Husnummer: 18
Ejer: Erik Petersen
Ejerlav: Sandviggård, Hillerød Jorder
Matrikelnummer: 1 OY

Jeg anmoder hermed om byggetilladelse af en carport på den vestlige parkeringsplads. Carporten vil blive opført efter de for Grundejerforeningen Maltevang gældende regler for opførelse afvarporte på området.

Arbejdet ventes påbegyndt meget snart, så jeg beder venligst om, at I hurtigst muligt lader mig vide, hvis der er problemer i forbindelse med tilladelsen.

Af hensyn til træets fugtighed vil carporten først blive malet i foråret 1998.

Jeg er bekendt med, at kommunen allerede er i besiddelse af tegninger af områdets carporte. Hvis dette alligevel ikke er tilfældet, kan disse rekvireres hos Per Kofoed, Maltevang 36, 3400 Hillerød.

Bestyrelsen for Grundejerforeningen Maltevang er informeret og har givet sit tilsagn til denne udvidelse af de i forvejen opførte carporte. Såfremt der er spørgsmål, kan jeg kontaktes på tlf. 42265327 eller endnu bedre på min arbejdstlf. 47749023.

Med venlig hilsen

Erik Petersen

Til Grundejerforeningen Maltevang,
Bestyrelsen

Hillerød, den 5. januar 1997

Vedrørende carporte på den vestlige parkeringsplads

Undertegnede anmoder hermed om tilladelse til opførelse af en carport på den vestlige parkeringsplads. Arbejdet sker samtidig med opførelsen af tre øvrige carporte - i henhold til gældende regler for bebyggelsen.

Med venlig hilsen -

Peter Hartung Olsen og Anette Andersen,
Maltevang 18,
3400 Hillerød

Grundejerforeningen Maltevangs godkendelse:

Anette Andersen 5/1-97
(formand)

Hillerød, d. 30/10-1997.

Til Grundejerforeningen Maltevang
Bestyrelsen

Vedr. carporte på den vestlige parkeringsplads.

Undertegnede anmoder hermed om tilladelse til opførelse af en carport på den vestlige parkeringsplads efter de for bebyggelsen gældende regler.

Med venlig hilsen

Erik Petersen
Maltevang 24 (pr. 1/11-97)
3400 Hillerød

Grundejerforeningen Maltevangs godkendelse

BILAG 2
GENERAL FORSAMLING 21/2/95

MALTE VANG
P-VEST
IKKE MALFAST

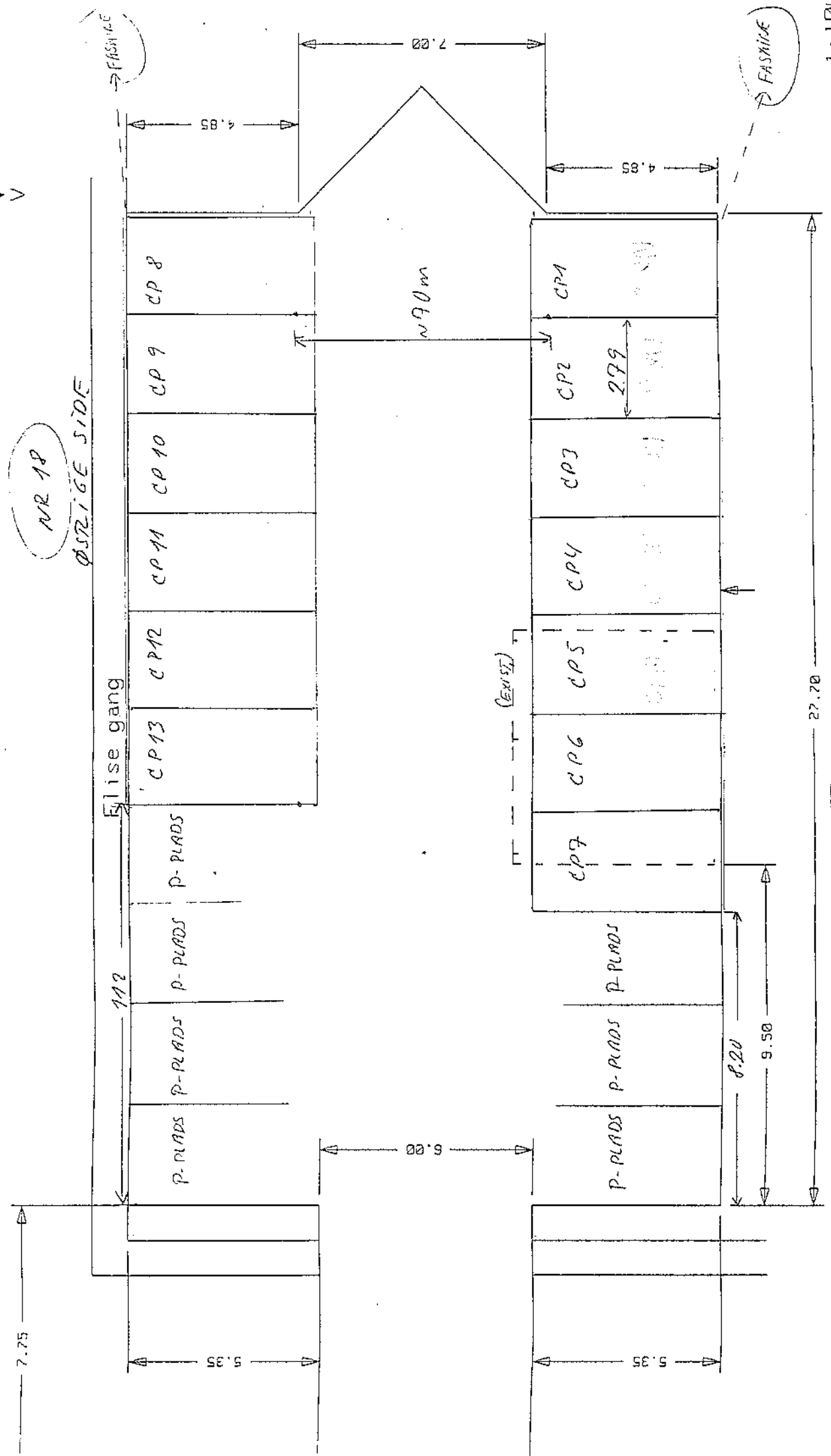
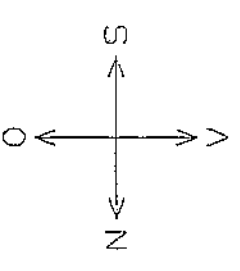

1:100

NR 16

Til Grundejerforeningen Maltevang,
Bestyrelsen

Hillerød, den 5. januar 1997

Vedrørende carporte på den vestlige parkeringsplads

Undertegnede anmoder hermed om tilladelse til opførelse af en carport på den vestlige parkeringsplads. Arbejdet sker samtidig med opførelsen af tre øvrige carporte - i henhold til gældende regler for bebyggelsen.

Med venlig hilsen -

Peter Hartung Olsen og Anette Andersen,
Maltevang 18,
3400 Hillerød

Grundejerforeningen Maltevangs godkendelse:

Anette Andersen 5/1-97
(formand)

Til
Hillerød Kommune,
Teknisk Forvaltning,
Frederiksgade 7,
3400 Hillerød

Hillerød, den 6. januar 1996

ANMODNING OM TILLADELSE TIL OPFØRSEL AF CARPORT

Vejnavn: Maltevang
Husnummer: 18
Ejere: Peter Hartung Olsen og Anette Andersen
Ejerlav: Sandviggård, Hillerød Jorder
Matrikelnummer: 1 OU

Vi skal hermed anmode om byggetilladelse til opførelse af en carport på vestlige parkeringsplads. Carporten opføres i forbindelse med byggeri af yderligere tre carporte, som I allerede har givet tilladelse til. Den bliver således opført i nøjagtigt samme type og efter samme mål som de allerede godkendte carporte - og i fuld overensstemmelse med de hos Grundejerforeningen Maltevang gældende regler for opførelse af carporte på området.

Arbejdet ventes påbegyndt meget snart, så vi anmoder venligst om, at I hurtigst muligt lader os vide, hvis der er problemer i forbindelse med tilladelsen. For god ordens skyld kan vi tilføje, at carporten i lighed med de tre øvrige først vil blive malet i foråret 1997 - af hensyn til træets fugtighed. Vi informerer jer, når arbejdet er fuldført.

Vi er bekendte med, at kommunen allerede er i besiddelse af tegninger af ovennævnte carporte. Skulle det ikke være tilfældet, kan disse rekvireres hos Per Kofoed, Maltevang 36, 3400 Hillerød.

Bestyrelsen for Grundejerforeningen Maltevang er informeret og har givet sit tilsagn til denne udvidelse af det i forvejen aftalte byggeri. Såfremt der er spørgsmål, kan I kontakte Peter Hartung i dagtimerne på telefon 33 15 46 01. Vi er bekendt med, at byggetilladelsen vil udløse et gebyr på 500 kroner i henhold til kommunens regler.

Med venlig hilsen



Peter Hartung Olsen
(Maltevang 18, 3400 Hillerød, tel. 42 25 03 45)



Anette Andersen

Til de nye carport-
ejere på Grundejere-
foreningen Maltevang 2 - 40.

Hillerød, den 14. januar 1997

Att.: Maltevang nr. 6, 18, 28, 34 og nr. 40.

Bestyrelsen har kontaktet Teknisk Forvaltning Hillerød kommune, for at undgå misforståelser ved opførelsen af de enkelte carporte.

I bedes derfor inden carport byggeriet starter, indlevere kopi til bestyrelsen af følgende:

Byggetilladelsen, samt kvittering på indbetalt gebyr (500,00 kr.).

Med venlig hilsen

Bestyrelsen

Lars Gotlieb
Maltevang 34
3400 Hillerød

Hillerød kommune
Teknisk forvaltning
Frederiksgade 7
3400 Hillerød

Dato:29-08-96

Anmeldelse om opførelse af carporte

Vejnavn: Maltevang
Hus numre: 28+34
Matrikelbetegnelse og ejerlav: 1 oæ + 1 ot, Sandviggård Hillerød jorder

Ovennævnte husejere agter at opføre hver en carport på fælles parkeringsplads nærmest skovledet. Carportene påtænkes opført i forlængelse med, og med samme mål og udseende som allerede opførte carporte samt redskabsskur. Det skal ligeledes oplyses, at opførelsen i øvrigt sker i fuld overensstemmelse med foreningens retningslinier. Arbejdet forventes påbegyndt medio November, og undertegnede vil orientere Hillerød Kommune umiddelbart efter, at carportene er færdigopført.

For en ordens skyld skal det nævnes, at af hensyn til træets fugtighed vil carportene først blive malet i foråret 1997.

Undertegnede er bekendt med, at kommunen allerede er i besiddelse af tegninger af ovennævnte carporte. Skulle dette ikke være tilfældet, kan disse rekvireres ved henvendelse til Per Kofoed, Maltevang 36.

Formanden for bestyrelsen for Maltevang 2-40 er blevet informeret ved kopi af dette brev. Såfremt der skulle være spørgsmål, kan undertegnede kontaktes på telefon 42263913.

Med venlig hilsen

Lars Gotlieb
Maltevang 34

Per Bakkerud
Maltevang 28

Maria Horn og Per Bakkerud
Maltevang 28.

Hillerød, den 8. oktober 1996.

Vedr.: Afregning af endevæg.

Afregning med husstandene 28. og 34.

Husstand nr. 28. samt husstand nr. 34 har ønsket at være henholdsvis nummer 5. og 6. på carport tilbygningen.

For at undgå mellemregning imellem nr. 28 og 34 er udregningen således:

Husstand nr. 28. skal betale 1/5 del:	771,00 kr
Husstand nr. 34. skal betale 1/6 del:	643,00 kr.
Samlet indbetaling til de 4. carportejere:	<u>1.414,00 kr / 2 = 707,00 kr.</u>

Husstand nr. 28 og 34 skal hver betale 707,00 kr.

Dette beløb skal fordeles imellem de 4. øvrige carportejere. således at hver får i alt: 353,50 kr.

Per Kofoed sørger for den interne fordeling.

Indbetalingen skal forelægges så snart carportbyggeriet er færdig opført.

Med venlig hilsen

Per Kofoed

Per Kofoed

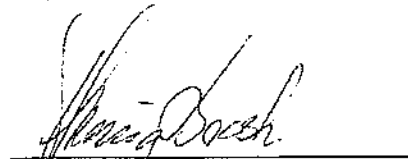
For Maltevang nr. 30.

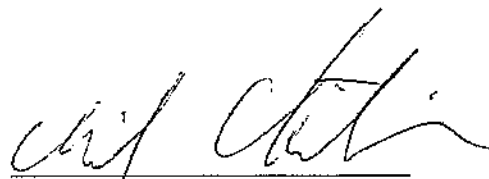
For Maltevang nr. 32.

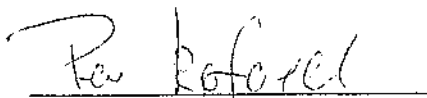
For Maltevang nr. 36.

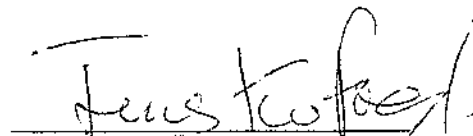
For Maltevang nr. 38.

Dorte og Lars Gotlieb
Maltevang 34.

Hillerød, den 8. oktober 1996.

Vedr.: Afregning af endevæg.

Afregning med husstandene 28. og 34.

Husstand nr. 28. samt husstand nr. 34 har ønsket at være henholdsvis nummer 5. og 6. på carport tilbygningen.

For at undgå mellemregning imellem nr. 28 og 34 er udregningen således:

Husstand nr. 28. skal betale 1/5 del: 771,00 kr
Husstand nr. 34. skal betale 1/6 del: 643,00 kr.
Samlet indbetaling til de 4. carporteiere: 1.414,00 kr / 2 = 707,00 kr.

Husstand nr. 28 og 34 skal hver betale 707,00 kr.

Dette beløb skal fordeles imellem de 4. øvrige carporteiere, således at hver får i alt: 353,50 kr.

Per Kofoed sørger for den interne fordeling.

Indbetalingen skal forelægges så snart carportbyggeriet er færdig opført.

Med venlig hilsen

Per Kofoed

Per Kofoed

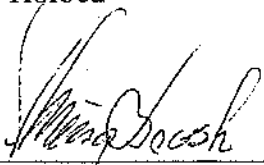

For Maltevang nr. 30.

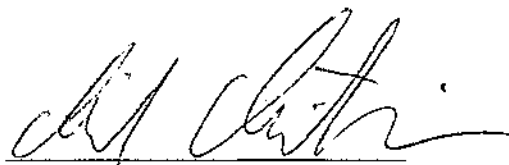

For Maltevang nr. 32.

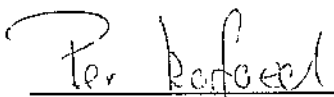

For Maltevang nr. 36.



For Maltevang nr. 38.

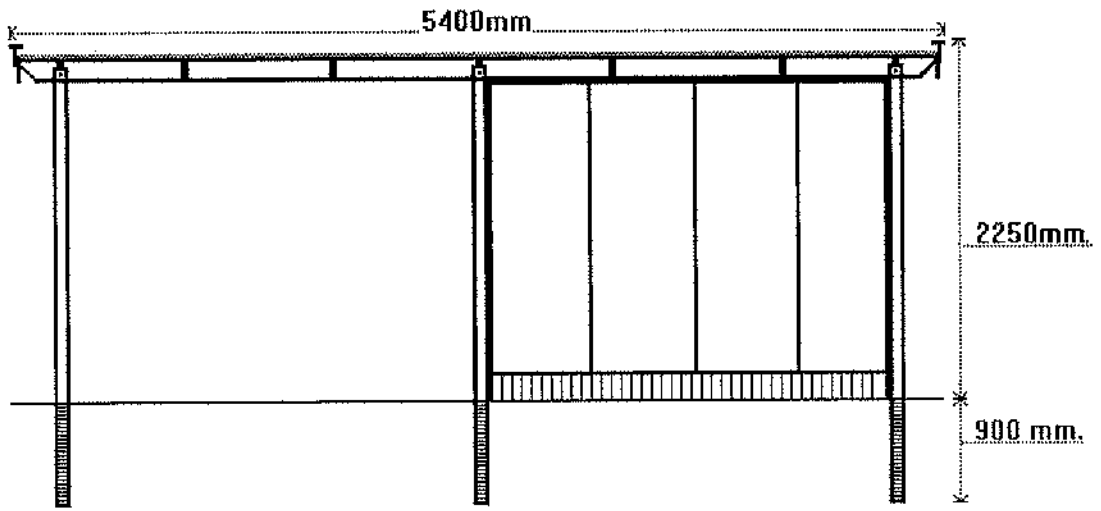

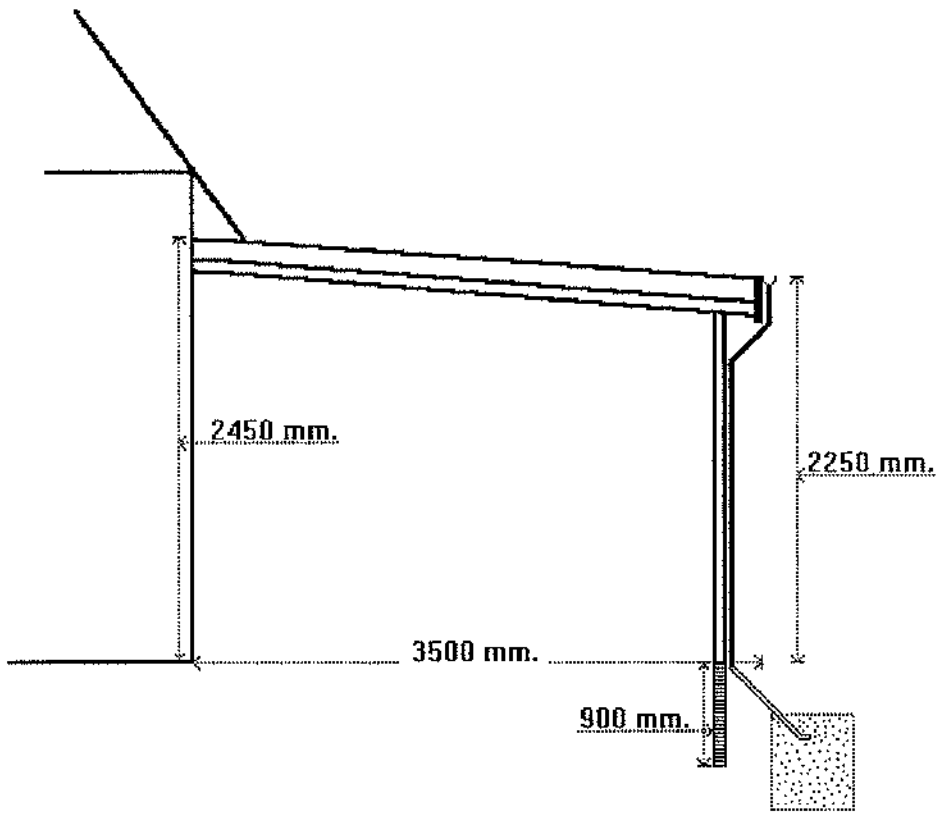

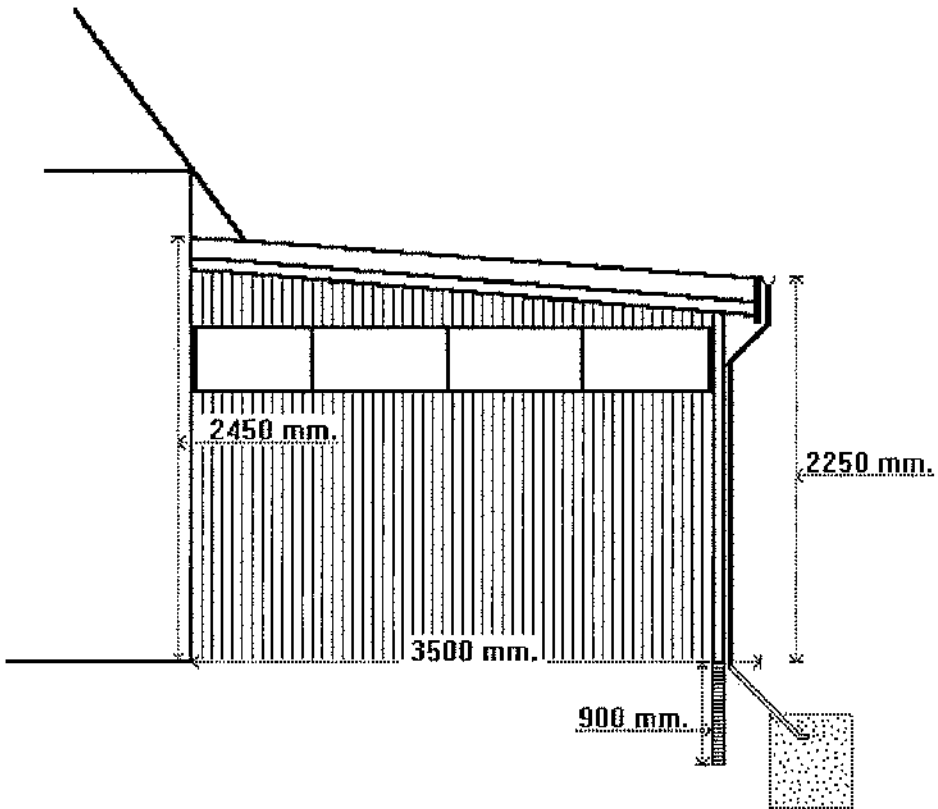

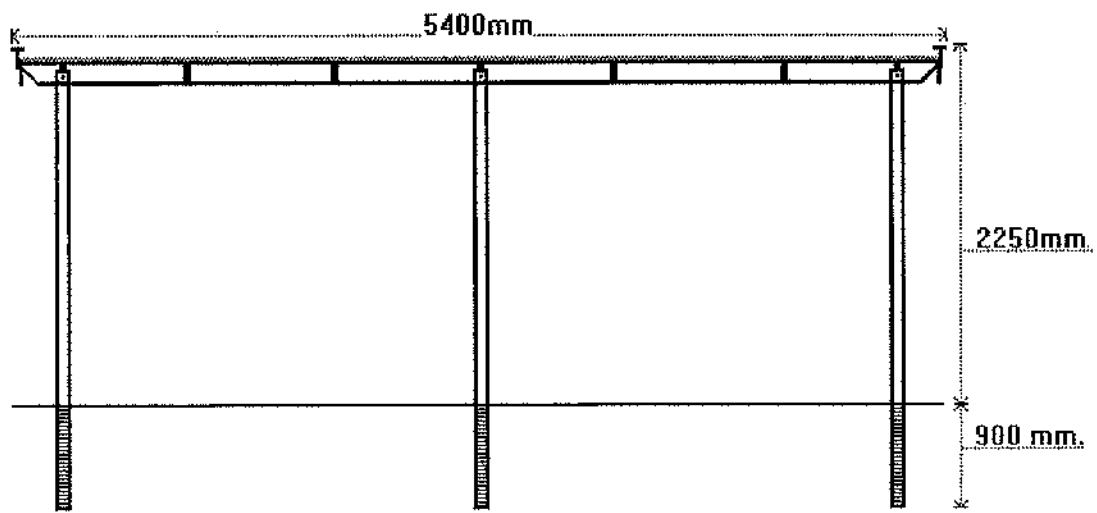

FIGUR A:

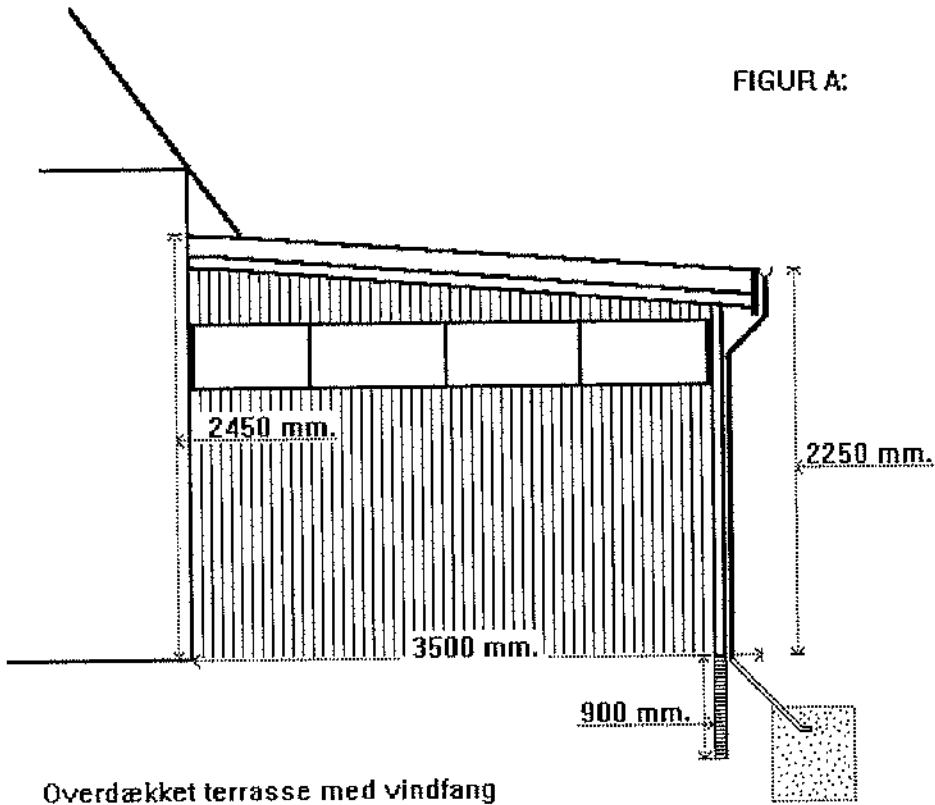

Overdækket terrasse med vindfang bygges på Maltevang nr 32 og 36.

Figur A påmonteres her som et vindfang

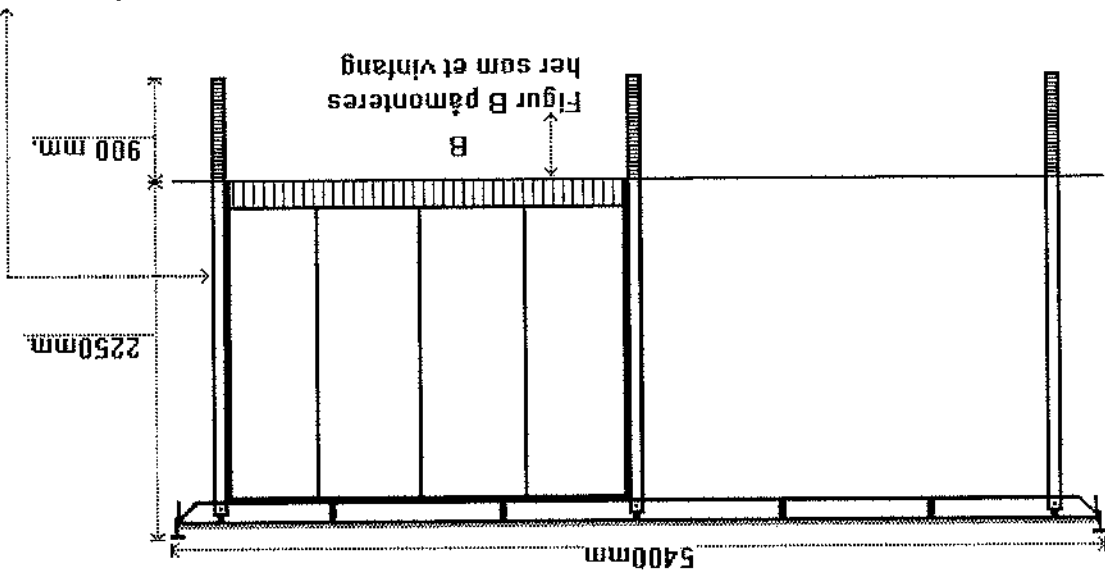

FIGUR B

Overdækket terrasse med vindfang bygges på Maltevang nr. 32 og nr. 36.



Grundejerforeningen Maltevang
v/ Anna Marie Hannberg
Maltevang 6
3400 Hillerød.

Teknisk Forvaltning
Frederiksgade 7
3400 Hillerød
Telf. 4820 2631
Fax 4824 2321
Giro 7 00 97 47

3. juli 1997
mh

Terrasseoverdækninger m.m.

I anledning af en ansøgning fra ejeren af Maltevang 34 om tilladelse til at opføre en "reduceret" terrasseoverdækning, og i anledning af en ansøgning fra ejerne af Maltevang 32 og 36 om delvis at lukke eksisterende terrasseoverdækninger har jeg gennemgået ejendommene i grundejerforeningen.

Der foreligger principiel tilladelse og typetegning til opførelse af en terrasseoverdækning. Der foreligger også principiel tilladelse og typetegning til et halvtag i forlængelse af udhuset. Derimod foreligger der ikke tilladelse til hel eller delvis lukning af terrasseoverdækningen (udestue).

Med hensyn til opførelse (bibeholdelse) af en "reduceret" terrasseoverdækning har ejeren af Maltevang 34 henvist til, at der med godkendelse er opført terrasseoverdækninger af forskellige mål og med forskellig udformning. Grundejerforeningens bestyrelse har med brev af 5. juni 1997 anbefalet, at der meddeles dispensation fra typetegningen til den ansøgte terrasseoverdækning på Maltevang 34.

På det grundlag har vi haft en drøftelse den 26. juni 1997.

Målene på de godkendte terrasseoverdækninger er angivet med henholdsvis "stolpe-mål" og "tagflade-mål". Der var derfor enighed om, at småvariationer ikke skal tillægges betydning.

Der er dog tydeligvis tale om 2 typer terrasseoverdækninger, en lille på ca. 3,5 x 4 m (som typetegning) og en stor på ca. 3,5 x 5,4 m. Både store og små terrasseoverdækninger er ikke ganske ens udformet og har ikke helt ens tagdækning, men helhedsindtrykket er godt og harmonisk.

Vi var enige om, at der som oplæg til generalforsamlingen (byggemappe) gives mulighed for både en lille- og en stor terrasseoverdækning.



Teknisk Forvaltning vil for sit vedkommende ikke modsætte sig, at der (også fremover) gives mulighed for en stor terrasseoverdækning. Forvaltningen vil heller ikke modsætte sig, at der gives mulighed for hel eller delvis lukning af terrasseoverdækningen.

Ved "hel" lukning af terrasseoverdækningen (ombygning til udestue) må det påregnes, at der vil blive stillet vilkår om en brandmæssig adskillelse, det vil sige at udestuen skal ligge mindst 2,5 m fra det ene naboskel, og at der i (det andet) naboskel etableres en mur (f. eks. som på nr.34).

Nærmere retningslinier for henholdsvis delvis lukning og ombygning til udestue bør indarbejdes i byggemappen.

Under hensyn til at den ansøgte delvise lukning af terrasseoverdækningerne på Maltevang 32 og 36 allerede er udført, var der enighed om at lade en godkendelse afvente generalforsamlingens behandling.

Tagvand fra overdækning må gerne ledes til faskine, men ikke til en tønde eller lignende. Faskine skal ligge mindst 2,5 m fra naboskel og mindst 2 m fra hus (incl. udestue, excl. terrasseoverdækning). Disse regler bør også fremgå af byggemappen.

På mødet drøftede vi også eventuel ændring af udvendig farvesætning, men dette spørgsmål skal nærmere overvejes i bestyrelsen.

Jeg orienterede om, at vi fra Forvaltningens side ikke vil gøre indsigelse mod opstilling af de småbygninger, som kan opsættes uden tilladelse efter reglerne i Bygningsreglement for Småhuse-85, jf. vedlagte kopi.

Som nævnt foreligger der typetegning af et halvtag i forlængelse af udhuset. Ved gennemgang af ejendommene er det konstateret, at Maltevang 8 og 16 har et sådant halvtag, men at tilladelse ikke foreligger. Jeg skal anmode bestyrelsen om at foranledige, at der fremsendes en anmeldelse.

Til orientering vedlægges kopi af brev af dags dato til ejerne af Maltevang 32, 34 og 36.

Med venlig hilsen

Marianne Hertz

Teknisk Forvaltning
v/Marianne Hertz
Frederiksgade 7
3400 Hillerød

Grundejerforeningen Maltevang
3400 Hillerød

Maltevang d. 11/10-97

Vedr: Terrasseoverdækning i nr 34 og delvis lukket terrasse i nr 32 og 36.

Som det fremgår af vedlagte bilag, er der nu afholdt en ekstraordinær generalforsamling i Grundejerforeningen Maltevang.

De to forslag blev vedtaget uden problemer, og der er nu mulighed for at færdiggøre byggesagerne, der jo har været stillet i bero jvf. J.nr. A-214/97.

Retningslinier for fremtidige godkendelser i forbindelse med terrassebyggeri vil blive diskuteret endnu engang på den ordinære generalforsamling i februar, så den kommende bestyrelse har noget konkret at holde sig til.

Men den generelle holdning i foreningen er klart, at små afvigelser skal der være plads til, når blot det er på medlemmernes egen grund. I forbindelse med denne "sag" er det blevet gjort klart for alle, hvor vigtigt det er, at bestyrelsen bliver taget med på råd, inden der bliver begyndt på noget byggeri; ligeledes skal de nødvendige kommunale godkendelser ligge klar. Derved sikres, at det, der bliver lavet, ser fornuftigt ud og ikke afviger for meget i forhold til det, der er vedtaget i foreningen.

Kopi af dette brev sendt til

Lars Gotlieb nr 34, Per Kofoed nr 32, Mikael Christiansen nr 36.

Med Venlig Hilsen
Bestyrelsen v/formand Anette Andersen
Maltevang nr 18.
42 250345

Annette

I brev den 3. juli 1997 har teknisk forvaltning meddelt mig, at på trods af bestyrelsens godkendelse af vor overdækkede terrasse, finder man det rigtigst at stille vor ansøgningen i bero indtil generalforsamlingen har haft mulighed for at drøfte de nærmere retningslinier for terrasseoverdækninger.

Da den ordinære generalforsamling først afholdes i februar 1998, og vi har tænkt os at sætte vort hus til salg, så vi gerne, at der forelå en løsning på sagen hurtigst muligt.

Det kan enten være at der bliver indkaldt til en ekstraordinær generalforsamling, eller at man sender et brev til samtlige beboer, der herefter kan gøre indsigelser, tilkendegive deres holdning inden 3 uger fra brevetts datering (høring).

For en god ordens skyld har jeg mandag den 28. juli 1997 forsøgt at kontakte Marianne Hertz fra Hillerød tekniske forvaltning, men grundet ferie var hun ikke at træffe før torsdag/fredag. I hendes sted talte jeg med Line Jacobsen, der ikke kunne se noget problem i at foretage en høring i stedet for en generalforsamling, da resultatet ifølge hende, skulle blive det samme.

Jeg opfordre hermed bestyrelsen til hurtigst muligt at behandle mit forslag, samtidig med at jeg stiller mig til rådighed ved det praktiske arrangement.

Med venlig hilsen

Lars Gotlieb

Lars Gotlieb 48 20 20 20 11 20 11
Eggenberg

Hillerød, den 19.7.1997

Bestyrelsen for Grundejerforeningen Maltevang
V/formanden

Vedr. opførelse af overdækket terrasse.

Ved brev ultimo juni, meddelte jeg for god ordens skyld formanden, at jeg snarest ville påbegynde opførelse af tidlige typegodkendt terrasseoverdækning.

I dag modtog jeg brev fra foreningen, hvor man beder mig vente, idet det oplyses at man har været til møde hos Hillerød Kommune vedr. fremtidige overdækningstyper, som tilsyneladende skal erstatte tidligere vedtagelser.

Jeg er dybt rystet og chokeret over bestyrelsens fremgangsmåde.

Jeg må fastslå:

Den anførte overdækningstype er udarbejdet af mig og for min regning, og repræsenterer som sådan mit ønske til en overdækning.

Overdækningstypen er godkendt af Hillerød Kommune bekræftet 10.3.1989, jf. vedlagte fotokopi, hvor der bl.a. fremgår: "Det ansøgte svarer til den godkendte typetegning med hensyn til konstruktion og materialer".

Efterfølgende er der i bestyrelsesregi sket godkendelse - der er fremsendt til kommunen.

På generalforsamlingen i 1991 meddeles i formandens beretning bl.a.: "vi har nu 2 typegodkendte overdækkede terrasser. Den ene type har Linde Coff i nr. 2 bygget, den anden type er ca. 1 m mindre i længden, ellers er de ens i konstruktion osv."

Videre meddeles: Typegodkendt betyder at teknisk forvaltning betragter dem som præcedens skabende. Ønsker man at lave en overdækket terrasse eller cykelskur, skal man ansøge teknisk forvaltning. De vil så umiddelbart give godkendelse, uden først at indhente tilladelse hos grundejerforeningen.

Bestyrelsen har kopier af alle tegninger, og interesserede kan rekvirere dem."

Kopi af bestyrelsens beretning vedlægges.

Som nævnt overfor er jeg dybt rystet og chokeret over den tilsyneladende manglende linie, der hersker i bestyrelsens dispositioner - som i parentes bemærket i f.m. ligeledes ændrede standarder vedr. carporte for nyligt kostede mig et større pengebeløb -.

Samtidigt er jeg meget vred over bestyrelsens flakkende holdninger, og manglende respekt for tidligere afgørelser og beslutninger, som jeg på det bestemteste mener skal respekteres, samt vred over det forhold at jeg har afholdt udgifter og i øvrigt disponeret en snarlig opførelse jf. min/foreningens godkendte overdækning.

Jeg må derfor kræve at bestyrelsen omgående og inden 8 dage skriftligt meddeler mig:

- at bestyrelsen vedkender sig sin pligt til at overholde tidlige beslutninger og vedtagelser vedr. typegodkendelser.
- meddeler mig at den godkendte overdækningstype **fortsat** er en godkendt type.
- at denne tillige vil indgå i foreningens kommende "byggemappe"
- at man omgående vil kontakte Hillerød kommune for at meddele dette forhold.
- at man samtidigt vil meddele Hillerød kommune, at ovennævnte typegodkendelse ikke på nogen måde må berøres af efterfølgende i perioden 1991 - 1997 herskende anarki og opførelse af flere ikke godkendte/ikke typegodkendte modeller, der efterfølgende er godkendt af bestyrelsen på dispensation i forhold til de reelt godkendte.

I øvrigt meddeler jeg for god ordens skyld, at jeg forbeholder mig ret til at gøre såvel foreningen som bestyrelsen økonomisk ansvarlig for mine udgifter/tab i f.m. terrasseoverdækningen.

Med hilsen

Bent S. Falkenberg
Maltevang 10



OVERDÆKNING AF TERRASSE VED MATR. 1.00
 SANDVIGGÅRD, MÅLTEVANG 10, 3400 HILLERØD
 21.02.1989, BENT S FALKENBERG

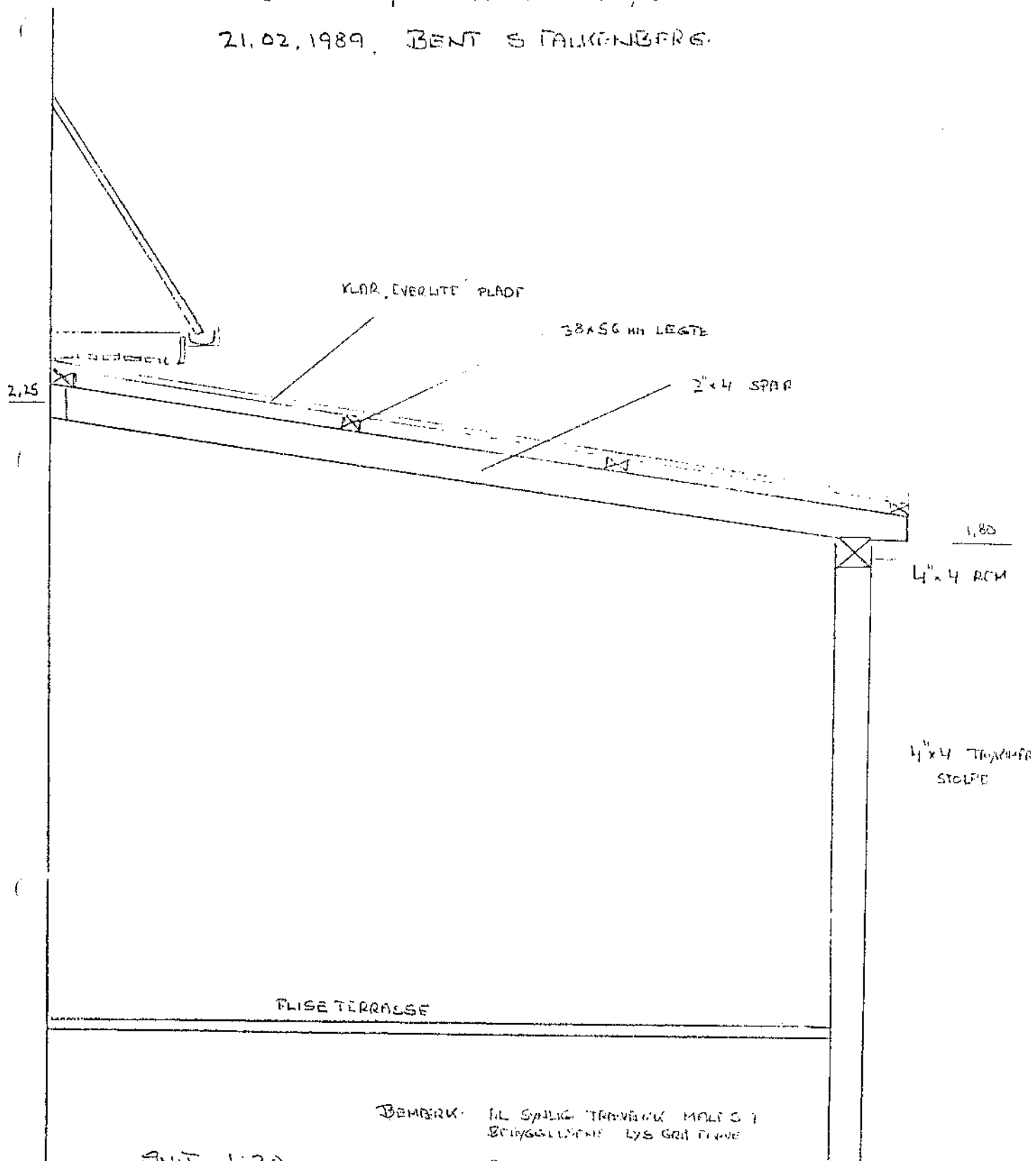

SNIT 1:20

BEMÆRK: ILE SPÆLKE TRÆRØRRE MÅLT I
 BRUNGRØN LYS GRØN FARVE
 ALLE SKOR OVER HURPILLEK,
 FÆSTNING PÅ HUR HJERNV SKO⁴

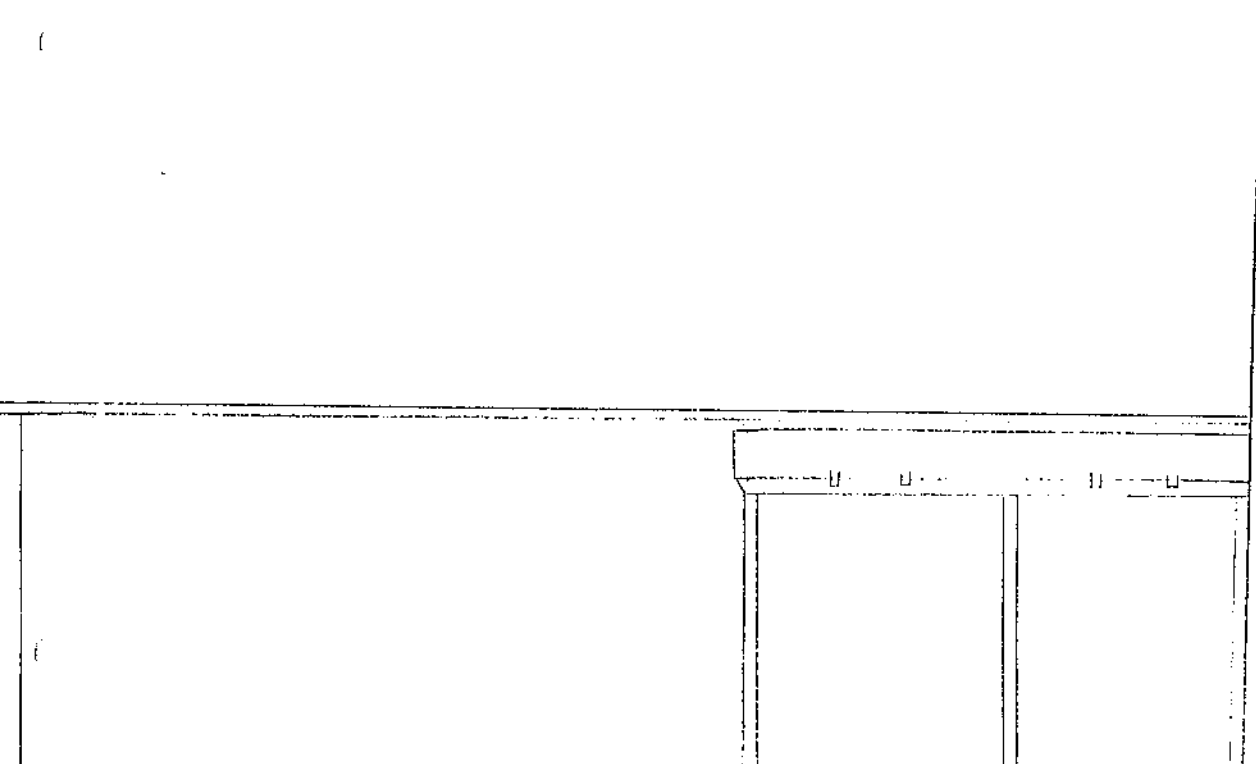

OPSTALT MOD HAVEN 1:50

MALTEVANG 10
3400 HILLERØD

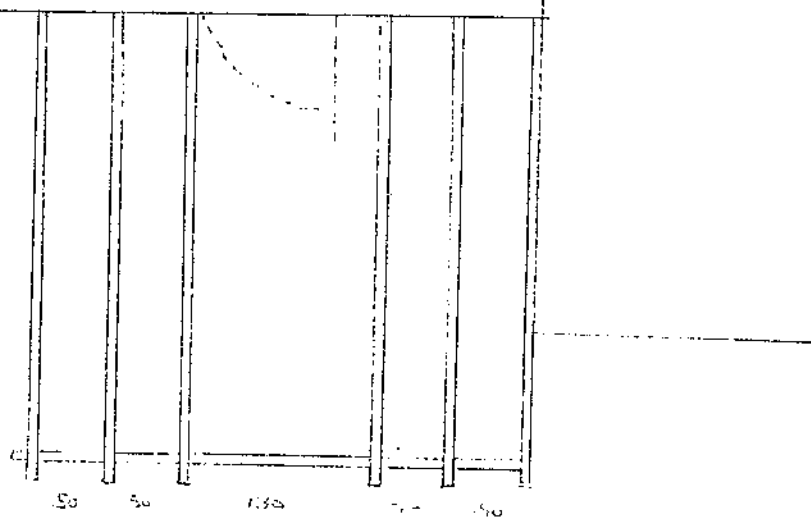

300 cm

50 50 1150 70 50



SÆRRÅN 1:50

Grundejerforeningen Maltevang
3400 Hillerød

Maltevang d.9.7.97

Kort resume' af møde på indtrængende opfordring fra Marianne Hertz, Teknisk Forvaltning Hillerød.

Grundejerforeningen bad om, at mødet blev udsat til efter Anette kom fra ferie.

Marianne H. ville gerne have sagen drøftet færdig inden hendes egen ferie.

Med til mødet var: Per Kofoed, Michael Christiansen og undertegnede.

M.H. har været på tilsyn i hele området og set på, hvilke terrasseoverdækninger m.m., der var. Hvilke der var godkendt o.s.v.

Vi fremlagde bestyrelsens holdning og beslutninger vedrørende bl.a. dispensationer af byggerierne i 32, 34 og 36. Dette har forv. taget til efterretning, men vil dog skrive til Lars Gotlieb i nr. 34, hvad man mener er mere hensigtsmæssigt. (se vedlagte brev fra forv. til Lars Gotlieb)

M.H.'s brev af 3. juli 97 giver et godt referat af den samlede drøftelse samt konklusioner.

Det blev aftalt, at Per fremsender korrigerede tegninger også m.h.t. udestuer i front.

M.H. havde set på udhænget til hus 8, og havde fundet det smukt, og at man iøvrigt holdt sig til den røde tegl eller den type plastic, der allerede anvendes.

M.H. gav det råd, at man med fordel kan købe tegl fra nedrivningsentreprenørfirmaer.

M.H. bad om, at man gav meldinger til forvaltningen ved evt. formandsskift.

M.H. gennemgik, hvad man kunne forestille sig kunne komme af forskellige ønsker fra beboere i Maltevangbebyggelsen.

Ændringer af farve på husenes træværk: Forvaltningen er positive, også hvis det er 4 forskellige farver i de fire husgrupper. Blot forventes det, at farvegrupperne skal harmonere. (JUHU, hvem skal mon afgøre det?)

En evt. ny farve skal i så fald besluttet på en generalforsamling.

Forv. gav udtryk for, at man fremover undgik at komme ud i lign. sager, og gav da også udtryk for, at Byggemappen er en vældig god ide.

Referent: Anne Marie Hannberg, nr. 6

Hillerød Kommune



Susanne og Michael Christiansen
Maltevang 32
3400 Hillerød.

Teknisk Forvaltning
Frederiksgade 7
3400 Hillerød
Telf. 4820 2631
Fax 4824 2321
Giro 7 00 97 47

3. juli 1997
mh

Matr. nr. 1 os Sandviggård, Maltevang 32.

Med brev af 1. juni har De og ejeren af Maltevang 36 søgt om tilladelse til delvis lukning af den eksisterende terrasseoverdækning på ejendommene.

Med henvisning til vedlagte kopi af Forvaltningens brev af dags dato til Grundejerforeningen Maltevang 2-40 stilles Deres ansøgning i bero, indtil generalforsamlingen har haft mulighed for at drøfte de nærmere retningslinier for en hel eller delvis lukning af en terrasseoverdækning.

Med venlig hilsen

Marianne Hertz

Kopi: Grundejerforeningen maltevang 2-40, v/ Anne Marie Hannberg,
Maltevang 6, 3400 Hillerød.



Susanne og Per Kofoed
Maltevang 36
3400 Hillerød.

Teknisk Forvaltning
Frederiksgade 7
3400 Hillerød
Telf. 4820 2631
Fax 4824 2321
Giro 7 00 97 47

3. juli 1997
mh

Matr. nr. 1 pa Sandviggård, Maltevang 36.

Med brev af 1. juni har De og ejeren af Maltevang 32 søgt om tilladelse til delvis lukning af den eksisterende terrasseoverdækning på ejendommene.

Med henvisning til vedlagte kopi af Forvaltningens brev af dags dato til Grundejerforeningen Maltevang 2-40 stilles Deres ansøgning i bero, indtil generalforsamlingen har haft mulighed for at drøfte de nærmere retningslinier for en hel eller delvis lukning af en terrasseoverdækning.

Med venlig hilsen

Marianne Hertz

Kopi: Grundejerforeningen maltevang 2-40, v/ Anne Marie Hannberg,
Maltevang 6, 3400 Hillerød.



Lars Gotlieb
Maltevang 34
3400 Hillerød

Teknisk Forvaltning
Frederiksgade 7
3400 Hillerød
Telf. 4820 2631
Fax 4824 2321
Giro 7 00 97 47

3. juli 1997

mh

J.nr. A-214/97

Matr. nr. 1 ot Sandviggård, Maltevang 34.

Med brev af 28. maj 1997 har Teknisk Forvaltning varslet et påbud om enten at fjerne eller ombygge en terrasseoverdækning på Deres ejendom.

Med breve af 29. maj og 1. juni 1997 har De fremsendt bemærkninger til det varslede påbud.

Med brev af 5. juni 1997 har bestyrelsen i Grundejerforeningen Maltevang 2-40 anbefalet, at der meddeles dispensation fra den godkendte typetegning til bibeholdelse af den "reducerede" terrasseoverdækning.

Forvaltningen har nærmere drøftet spørgsmålet om terrasseoverdækninger m.v. med medlemmer af bestyrelsen for grundejerforeningen, jf. vedlagte kopi af brev af dags dato til grundejerforeningen.

På det grundlag skal Forvaltningen hermed tilbagekalde brevet af 28. maj 1997 til Dem.

Forvaltningen finder det rigtigst at stille også Deres ansøgning i bero indtil generalforsamlingen har haft mulighed for at drøfte de nærmere retningslinier for terrasseoverdækninger m.v.

Forvaltningen skal dog anbefale Dem selv at overveje at forøge bredden af terrasseoverdækningen, idet samspillet med markisen ikke er god. Markisen tager simpelthen "magten" fra overdækningen, og når markisen er rullet sammen ser overdækningen meget "halvfærdig" ud.

De er naturligvis meget velkommen til at ringe til mig, hvis De ønsker at drøfte dette synspunkt eller har andre spørgsmål. Mit direkte tel. nr. er: 4820 2631.



Med venlig hilsen

Side 2

Marianne Hertz

Kopi: Grundejerforeningen Maltevang 2-40, v/ Anna Marie Hannberg,
Maltevang 6, 3400 Hillerød.

Hillerød Kommune



Grundejerforeningen Maltevang 2-40
v/ formand Anette Andersen
Maltevang 18
3400 Hillerød.

Teknisk Forvaltning
Frederiksgade 7
3400 Hillerød
Telefon 4820 2636
Fax 4824 2321
Giro 7 00 97 47

19. juni 1997

Terrasseoverdækninger m.m.

Ejeren af Maltevang 34 har søgt om tilladelse til at opføre en "reduceret" terrasseoverdækning.

Grundejerforeningens bestyrelsen har søgt om tilladelse til at de grundejere, der måtte ønske det, får mulighed for delvis at lukke terrasseoverdækningen.

I den anledning skal Teknisk Forvaltning indbyde bestyrelsen til et møde:

torsdag den 26. juni 1997 kl. 17-

i Teknisk Service, Frederiksgade 7, 3400 Hillerød.

De bedes ringe til mig på telf. 4820 2631, såfremt De ønsker at foreslå et andet tidspunkt.

Med venlig hilsen



Marianne Hertz

Bestyrelsen Maltevang 2-40
v/Annette Andersen
Maltevang 18

*Dorte Gotlieb
Maltevang 34
3400 Hillerød*



Kære Annette

Tak for brevet af 6. juni, 1997 hvor bestyrelsen giver dispensation for vor overdækkede terrasse. I den forbindelse kan jeg oplyse, at vi, som det blev anført i brevet, har lavet en faskine som foreskrevet. Derudover har vi ført et 90 cm langt kloakrør ned i faskinen (og der er lukket foroven, således at det fungerer som en rist) og har dermed optimalt sikret, at der ikke løber vand ud under den fælles sti.

Med venlig hilsen

A handwritten signature in blue ink, appearing to read 'Dorte Gotlieb'. The signature is fluid and cursive, with a long horizontal stroke extending to the left.

Dorte Gotlieb

Grundejerforeningen Maltevang 2-40
v/Annette Andersen

Vi har modtaget et brev fra Hillerød kommunes teknisk forvaltning vedrørende vor overdækkede terrasse, hvori det fremgår at bestyrelsen ikke har kunne godkende ovennævnte.

Vi vil gerne gøre opmærksom på, at opførelsen er sket i fuld overensstemmelse med den generelle godkendelse, som Hillerød kommunes tekniske forvaltning har foretaget den 10. marts 1989. Denne type blev endvidere vedtaget som en prototype på bestyrelsesmødet den 29. august 1989. Af hensyn til vores markise har vi dog ændret på bredden således, at den kun dækker 6 m².

Vi vil ved den lejlighed bede om, at alle ansøgninger bliver behandlet ens, således at det ikke alene er den til enhver tid siddende bestyrelse der afgør sagen. Vi anmoder derfor om at se referatet fra mødet hvor overbygningen blev underkendt, samt konkret at få oplyst hvad, der skal ændres for at den kan godkendes.

Med venlig hilsen



Dorte & Lars Gotlieb
Maltevang 34

Kopi sendt til bestyrelsen, samt Hillerød kommune.

lot Sandviggard
Mattevang 34

GOTLIEB

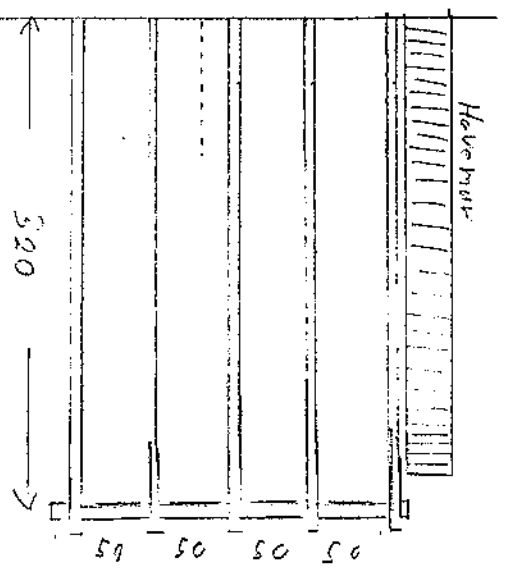
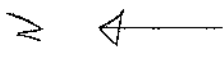
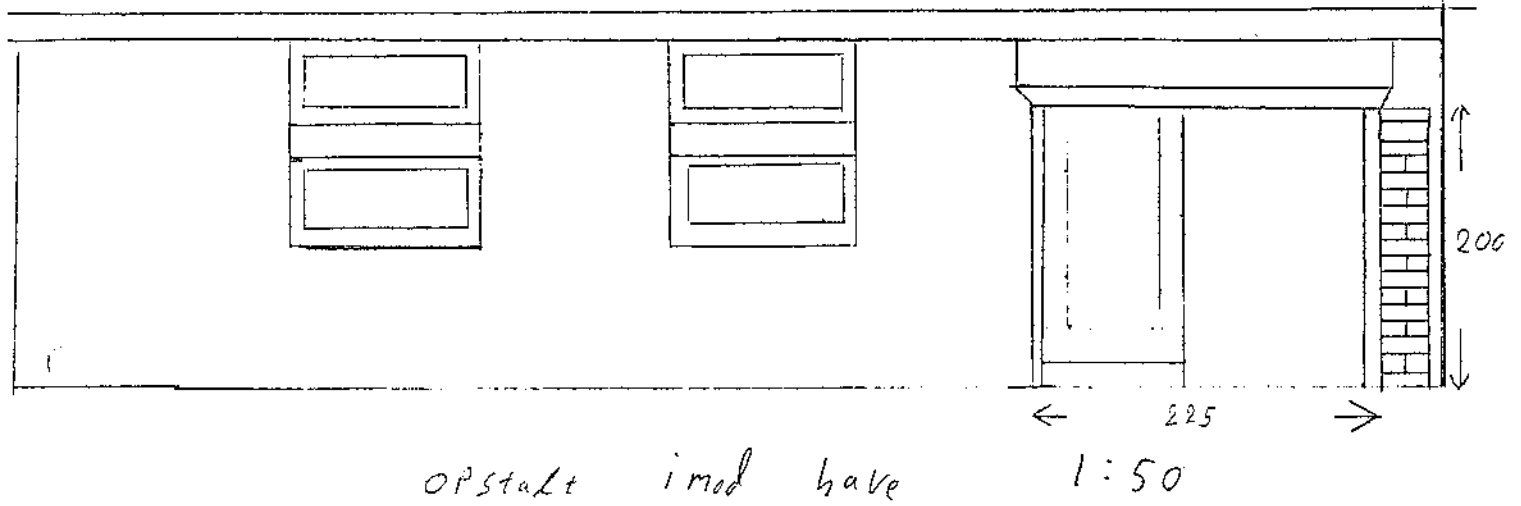

Fra siden

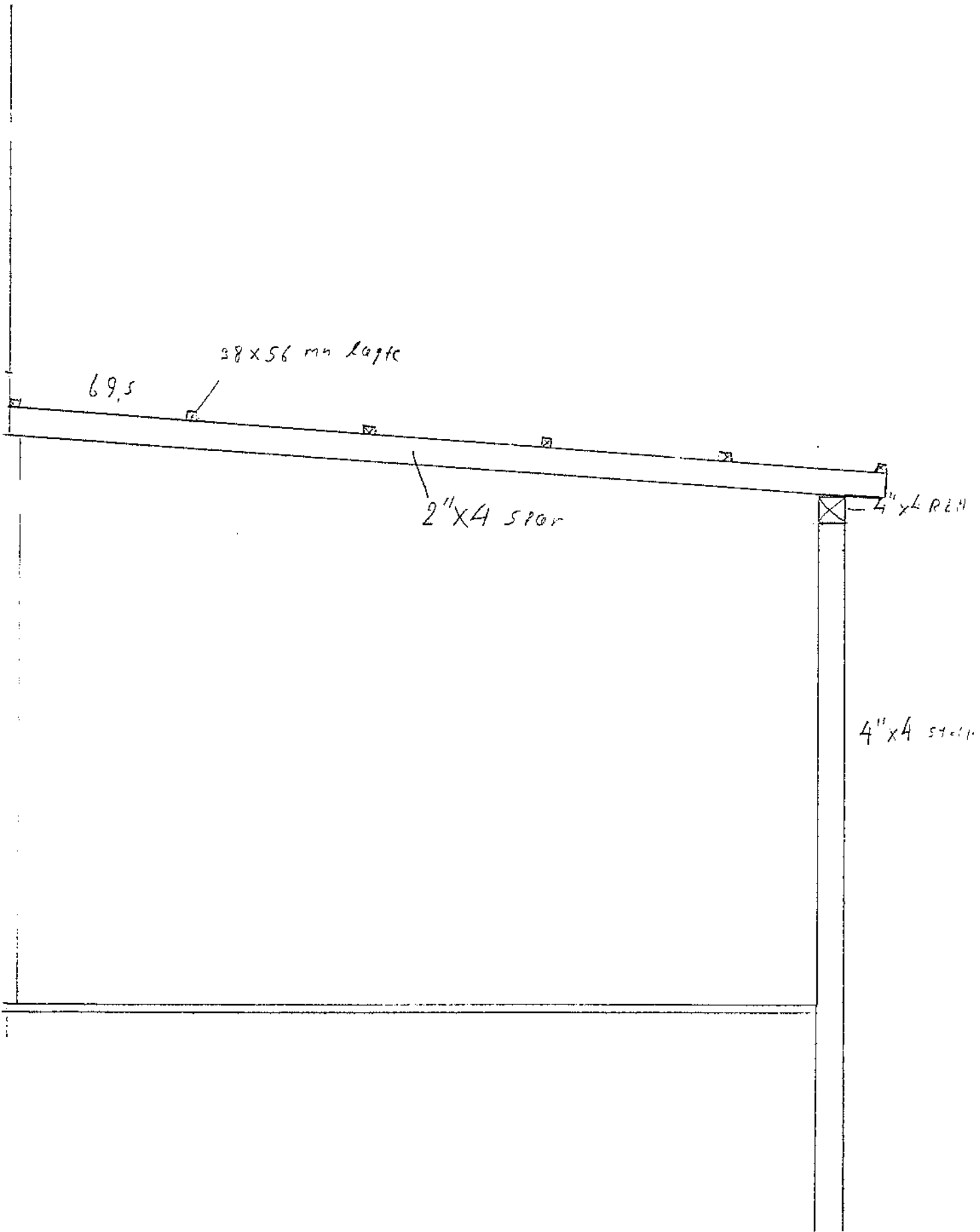

Fra side, med bevledning

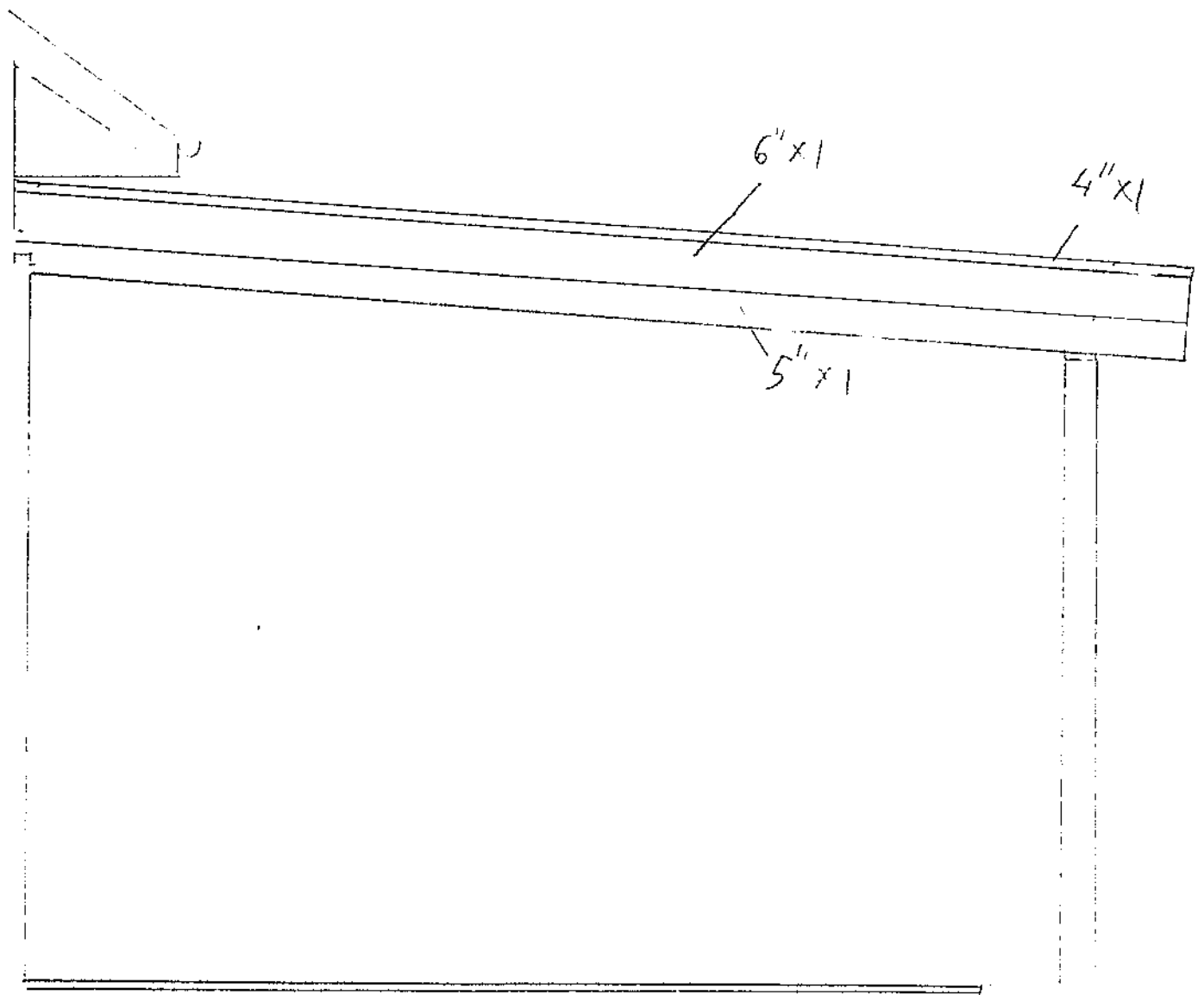

Grundejerforeningen Maltevang 2-40
v/Annette Andersen
Maltevang 18
3400 Hillerød

Hillerød, 01.06.1997

Overdækkede terrasse - Maltevang 34

Med henvisning til vort møde lørdag den 31. maj 1997, vedrørende ovennævnte overdækkede terrasse, ansøger vi som aftalt om dispensation for, at vor overdækkede terrasse er gjort kortere i længden af hensyn til vor makise og helhedsindtrykket, men ellers overholder målene som den prototype der blev vedtaget 29. august 1989 (opført i Maltevang nr. 2) Vor ANMELDELSE er som bekendt indsendt den **16. maj 1997** til Hillerød kommunalbestyrelse.

Vi har netop modtaget tegningen på en ny prototype dateret den **28. maj 1997** for husnr. 10, 12, 18, 30, 32, 34 og 36. Denne type er forholdsmæssigt meget stor, og da der ikke er så stor forskel på de "store" og "små" huse, må det ligeledes være muligt at vælge, om man vil have den ene eller anden godkendte type.

Med venlig hilsen



Dorte og Lars Gotlieb
Maltevang 34

Hillerød Kommune



Lars Gottlieb
Maltevang 34
3400 Hillerød

Anbefalet + Almindeligt

Teknisk Forvaltning
Frederiksgade 7
3400 Hillerød
Telefon 4820 2636
Fax 4824 2321
Giro 7 00 97 47

28. maj 1997

mh

J.nr. A-214/97

Matr. nr. 1 ot Sandviggård, Maltevang 34.

Varsel om påbud

Den 16. maj 1997 har Teknisk Forvaltning modtaget Deres anmeldelse af opførelsen af en overdækket terrasse på Deres ejendom.

De anfører, at overdækningen skal være med samme udformning som den godkendte typetegning. Overdækningens målsætning er imidlertid ikke i overensstemmelse med typetegningen.

Teknisk Forvaltning har drøftet Deres ansøgning med Grundejerforeningen Maltevang. Bestyrelsen har vedtaget ikke at kunne anbefale en bibeholdelse af den allerede opsatte overdækning.

På det grundlag kan Forvaltningen ikke godkende Deres anmeldelse.

Teknisk Forvaltning agter herefter at meddele Dem påbud om at lovliggøre forholdet - enten ved at fjerne terrasseoverdækningen eller ved at ombygge overdækningen i overensstemmelse med typetegningen.

Der vedlægges en kopi af typetegningen til orientering.

Såfremt De ønsker at afgive en udtalelse, før påbudet udstedes, skal det ske inden den 12. juni 1997. De kan også rette telefonisk henvendelse hertil inden nævnte dato.

Med venlig hilsen

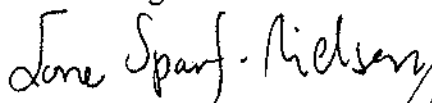
Lone Sparf-Nielsen

Marianne Hertz

Kopi: Grundejerforeningen Maltevang, v/ formand Anette Andersen,
Maltevang 18, 3400 Hillerød.

Grundejerforeningen
Maltevang 2 - 40
3400 Hillerød

Hillerød, den 28. maj 1997

Til alle medlemmer

Materiale liste:

Til overdækket terrasse (hustype 144 m².) 5400 mm. x 3500 mm. = 19 m².

Stolper: 100 x 100 mm. 3 stk. á 330 mm. trykimprægnerede (k33)
Rem: 50 x 125 mm. 1 stk. á 570 mm. el. 2 stk. på 300 mm.
Spær: 50 x 125 mm. 7 stk. á 360 mm.
Lægter: 38 x 57 mm. 7 stk. á 570 mm.
Stern: 25 x 125 mm. 2 stk. á 570 mm, 4 stk. á 360 mm. trykimprægnerede (k33)
Dækliste: 19 x 100 mm. 2 stk. á 390 mm. trykimprægnerede (k33)

BMF. sømbeslag 40 x 90 mm. 7 stk.
BMF. bjælkesko 51 x 93 mm. 7 stk.
1 pk. kamsøm og 1 pk. 28 x 65 galvaniseret søm
3 stk. bradebolte m/firkantet skiver længde 110 mm. x 10 mm.

Tag: Everlite mini trapez 6 plader ca. 102 mm. x 365 mm.
Tagrende: Hvid Plastmo 600 mm. (størrelse 10)
Nedløbsrør: Hvid Plastmo 300 mm. (størrelse 10)
3 bøjninger á 30*
1 sæt rørholdere.

Faskine: skær først græstotterne ud i passende størrelser og læg dem til side, grav et hul der er ca. 1 m. x 1 m. x 1 m. og fyld det næsten op med nødesten til ca. 100 mm. fra kanten, læg der efter nedløbsrøret ned oven på stenene og dæk hullet med et stykke klæde, fyld der efter jord på og læg græstotterne på og klap oven på græsset med en skovl så det ligger pænt.

Farve forslag: Udhænget males i mørk sandgrå, stolper, lægter, rem og spær males i ludgrå. Husk at male stolperne det stykke der under jorder, helst med noget tjære, ellers mal det grundigt.

Hvis man ønsker at bygge en overdækket terrasse så husk at underret bestyrelsen i god tid så misforståelser undgås.

Med venlig hilsen

Bestyrelsen

Teknisk forvaltning
Frederiksgade 7
3400 Hillerød.

Hillerød, den / 1997

Vedr.: ansøgning om overdækket terrasse på matr. nr.:

Materiale liste til overdækket terrasse (hustype 144 m²) 5400 mm. x 3500 mm. = 19 m².

Stolper: 100 x 100 mm. 3 stk. á 330 mm. trykimprægnerede
Rem: 50 x 125 mm. 1 stk. á 570 mm. (eller 2 stk. á 300 mm. + 2 bradebolte)
Spær: 50 x 125 mm. 7 stk. á 360 mm.
Lægter: 38 x 57 mm. 7 stk. á 570 mm.
Stern: 25 x 125 mm. 2 stk. á 570 mm, 4 stk. á 390 mm. trykimprægnerede
Dækliste: 19 x 100 mm. 2 stk. á 390 mm. trykimprægnerede

BMF. sømbeslag 40 x 90 mm. 7 stk.

BMF. bjælkesko 51 x 93 mm. 7 stk.

1 pk. kamsøm og 1 pk. 28 x 65 galvaniseret søm

3 stk. bradebolte m/firkantet skiver længde 110 mm. x 10 mm.

Tag: Everlite mini trapez 6 plader ca. 101 mm. x 365 mm. (eller tilsvarende)
Tagrende: Hvid Plastmo 600 mm. (størrelse 10) + 10 stk. tagrendeholdere
Nedløbsrør: Hvid Plastmo 300 mm. (størrelse 10)
3 bøjninger á 30*
1 sæt rørholdere.

Tagvand: Vil blive ført til en faskine på egen grund på følgende mål 1 m. x 1 m. x 1 m. således at det ikke genere naboer eller grundejerforeningens fællesarealer.

Med venlig hilsen

Maltevang nr.
3400 Hillerød.

Ovenstående terrasse er typegodkendt af grunderejerforeningen Maltevangs bestyrelse.

Formand

Maltevang nr.
3400 Hillerød.

Næstformand

Maltevang nr.
3400 Hillerød.

(evt. Bestyrelsesmedlem)

Maltevang nr.
3400 Hillerød.

Typegodkendt til rækkehus på 144 m².

Nedenstående tegning er typegodkendt til følgende husstande i grundejerforeningen Maltevang 2 - 40: nemlig Maltevang nr. 10 - 12 - 18 - 30 - 32 - 34 og 36.

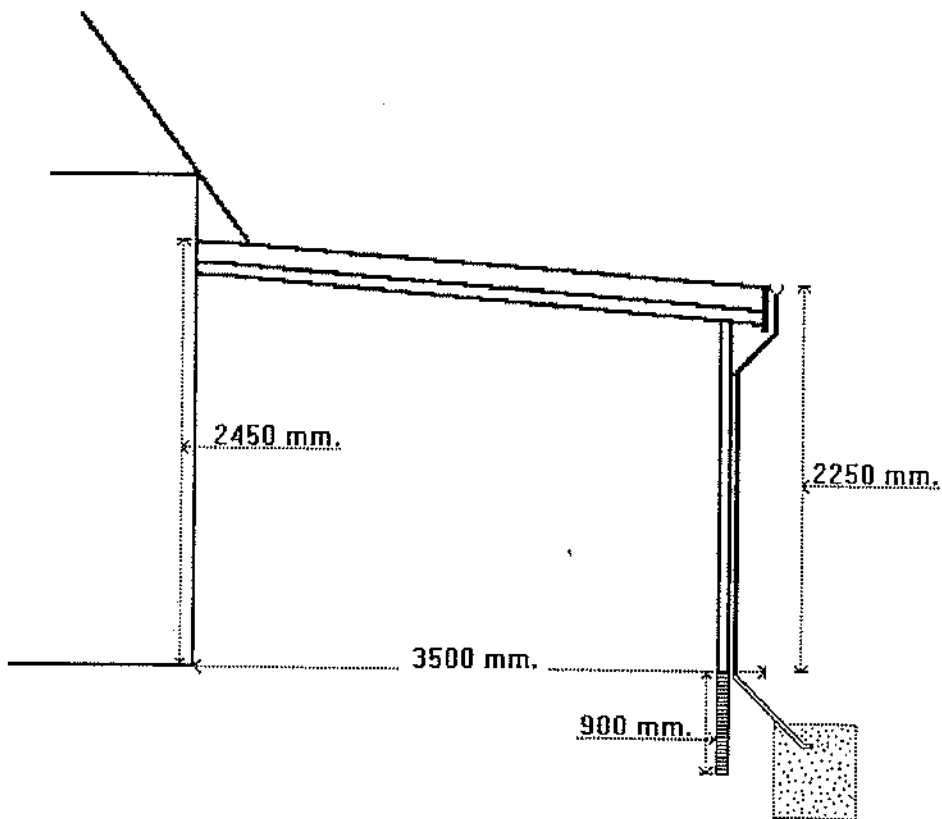
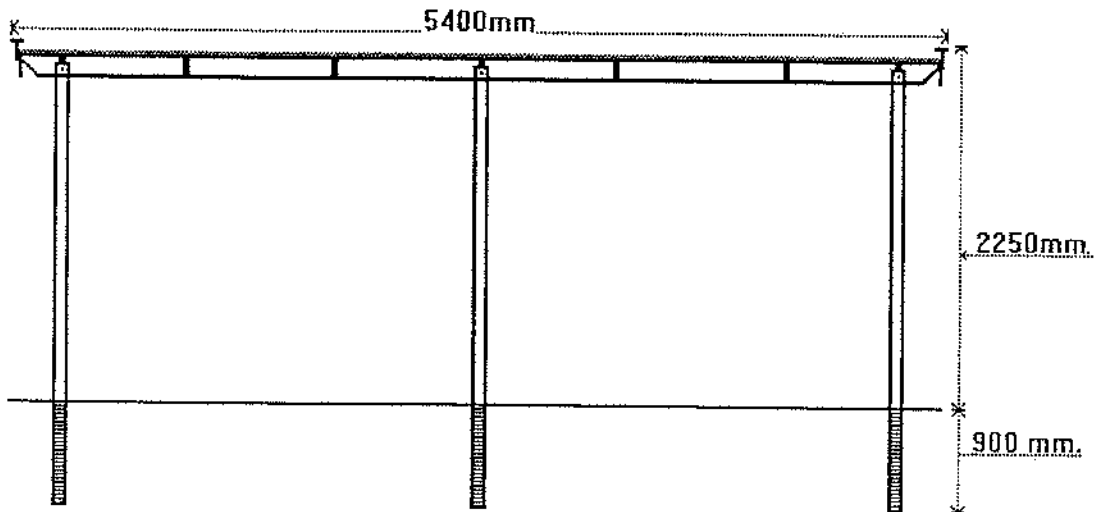

Til bestyrelsen

Maltevang 2-40

✓ Formand Gotlieb.

Til orientering vedlægges

tegnninger på overdækket

terasse, som bliver på-

begyndt når tilladelse fore-

ligger fra Hillerød Kommune.

M.V.H.

Michael & Susanne

Christiansen

Maltevang 32

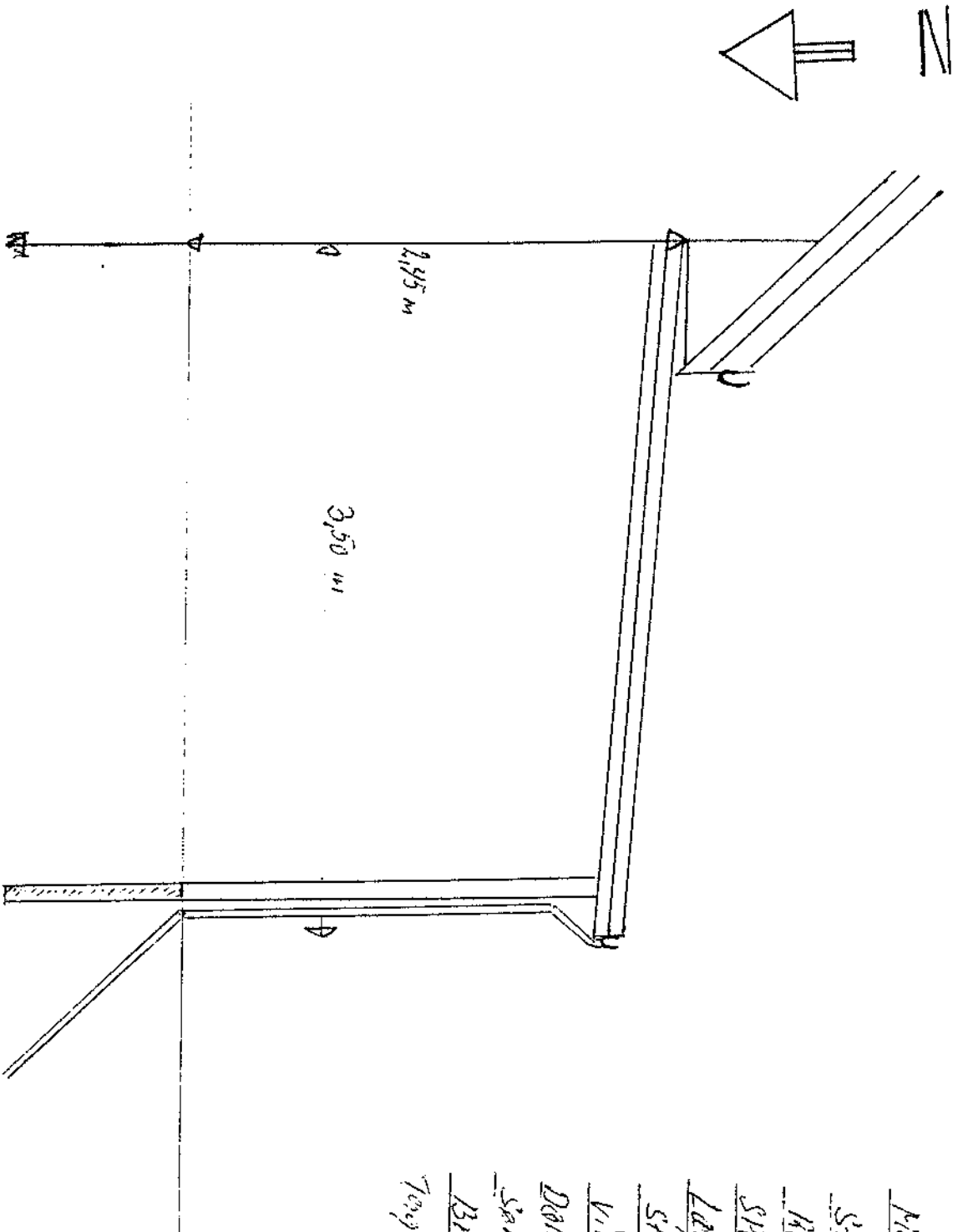

Materialliste: Oberdachstuhlterasse

Stoßrinne	100 x 100 mm	4,33
Reim	50 x 125 mm	
SPB	50 x 125 mm	
Lautele	38 x 57 mm	
Stirn	45 x 125 mm	4,33
Vinkelstange	45 x 125 mm	4,33
Dachl. Stk.	19 x 100 mm	4,33
Sparrenbelegung	BME 51 x 93 mm	5,00
BME	40 x 70 mm	Vinkelbelegung
Trog	zur Seite tragen	norm.

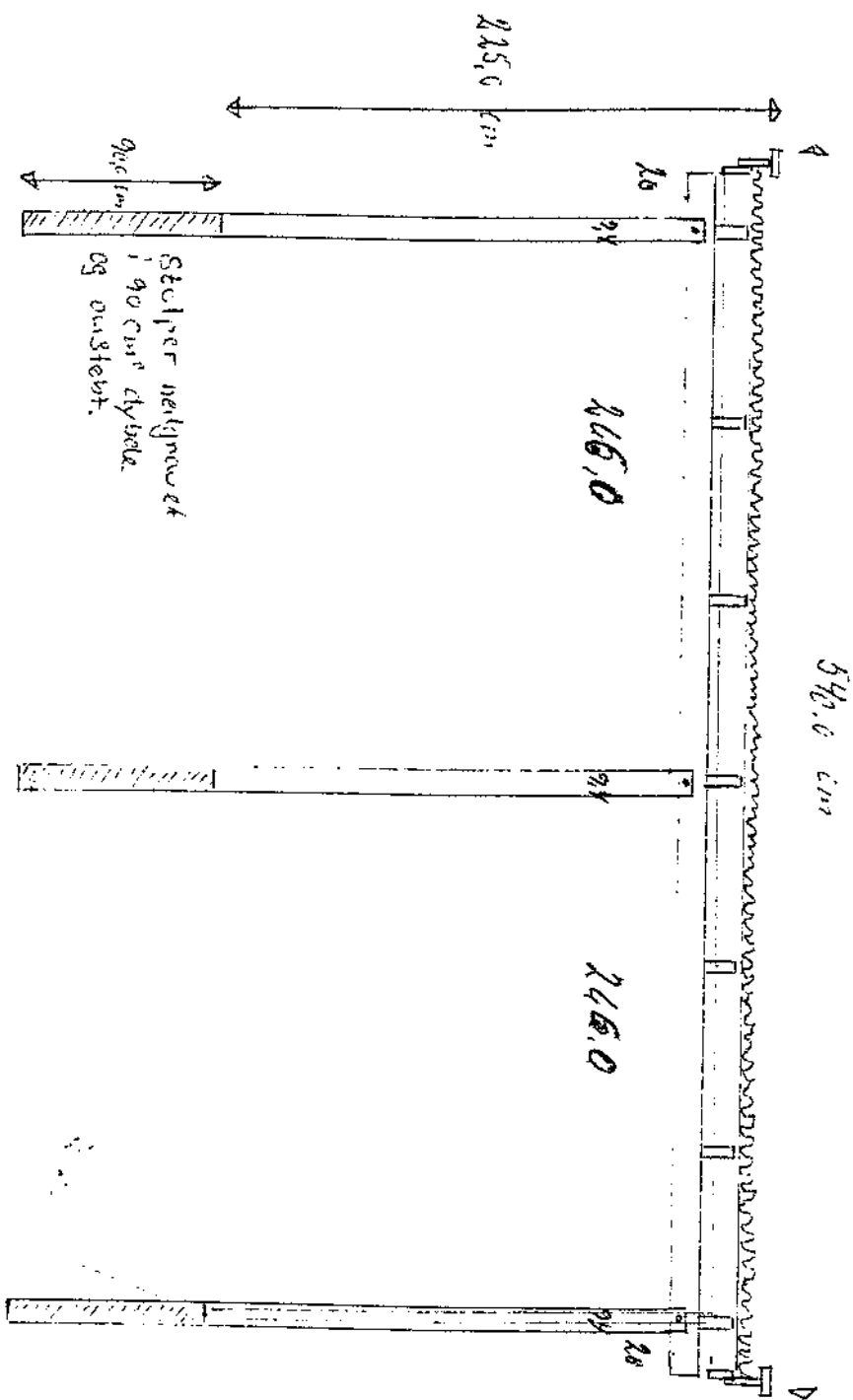

↑ Tøjvænnet Lødes ned i en fastline på egen grund.

Bygherre: Y2 25 Y2 Y7
Michael Christensen
Maltvang 32
3700 Hillerød
Sandviggaard, Hillerød nr. 100



Hillerød Kommune

TEKNISK FORVALTNING

Per Kofoed
Maltevang 36
3400 Hillerød

Dato **13 JUNI 1991**
I.nr. A 58/91
Henv. Claus Christensen
Ref. Line Jakobsen
Lokal nr. 3201

KVITTERING FOR FÆRDIGMELDING AF BYGGEARBEJDE

Efter besigtigelse har teknisk forvaltning konstateret, at bygge-
arbejdet på ejendommen matr.nr. 1 pa Sandviggård

adresse: Maltevang 36

omfattende: Opførelse af overdækk. terrasse
19 m2 samt opførelse af skur 10 m2

er afsluttet: 11. juni 1991

Byggearbejdet skønnes udført i overensstemmelse med anmeldelse/
byggetilladelse nr. A 58/91 af 4.3.91 og efter bestemmelserne
i bygningsreglement for småhuse, BR-S 85.

Med venlig hilsen

H. Götze

E. Simonsen

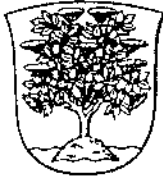

Hillerød Kommune

Byplan- og bygningsudvalget

Per Kofoed
Maltevang 36
3400 Hillerød

Dato 19 MRS. 1991
J.nr. A-58/91
Henv. Claus Christensen
Ref. Line Jakobsen
Lokal nr. 3209

ANMELDELSE

Hermed kvitteres for modtagelsen af Deres anmeldelse om opførelse af overdækket terrasse på 19 m² samt opførelse af skur på 10 m² på ejendommen matr.nr. 1 på Sandviggård, Maltevang 36.

Forvaltningen har gennemgået anmeldelsen og skal hermed på det foreliggende grundlag bekræfte, at den opfylder betingelserne i bygningsreglement for småhuse 85. Det påtænkte byggearbejde er ikke i strid med anden lovgivning og kan derfor påbegyndes på følgende vilkår:

at udhuset " sænkes ", således at højden ikke bliver mere end 2,5 m.

Forvaltningen skal anmode Dem om at færdigmelde byggeriet på telf. 42 26 42 00 lokal 3201.

Med venlig hilsen

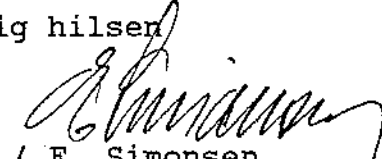

H. Götze

/ E. Simonsen

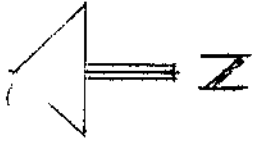
Færdigmeldt d. 10/6 kl 9³⁰

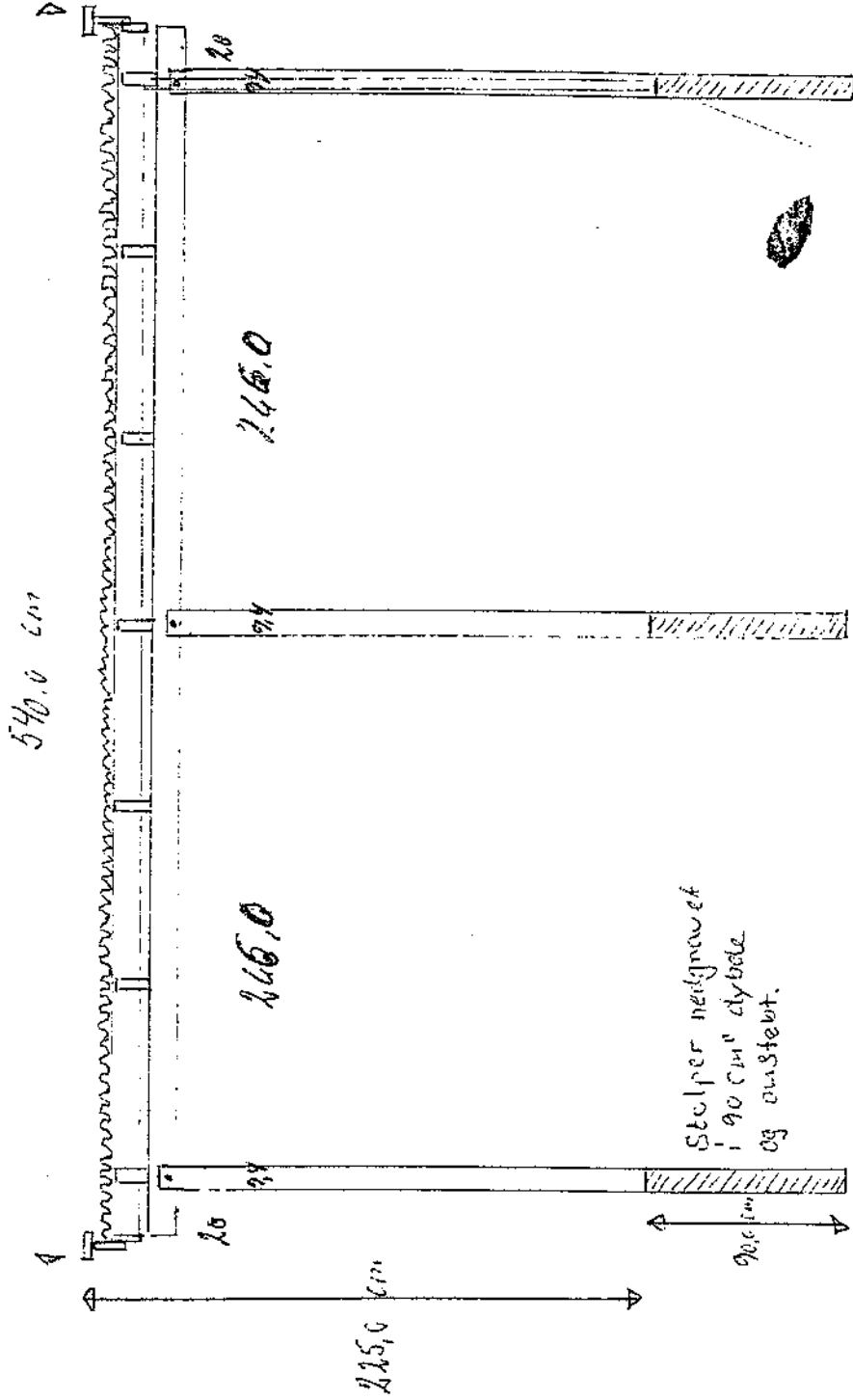

HILLERØD KOMMUNE
TEKNISK FORVALTNING
4 MRS. 1991



Tøjummet Ledes ned
i en faskine på
ejer grund.

Bygherre: TEL 42262048
Ter Kofod
Maltelvang 36
3400 Hillerød
1. pr. Sandvigsgård, Hill. jorder.

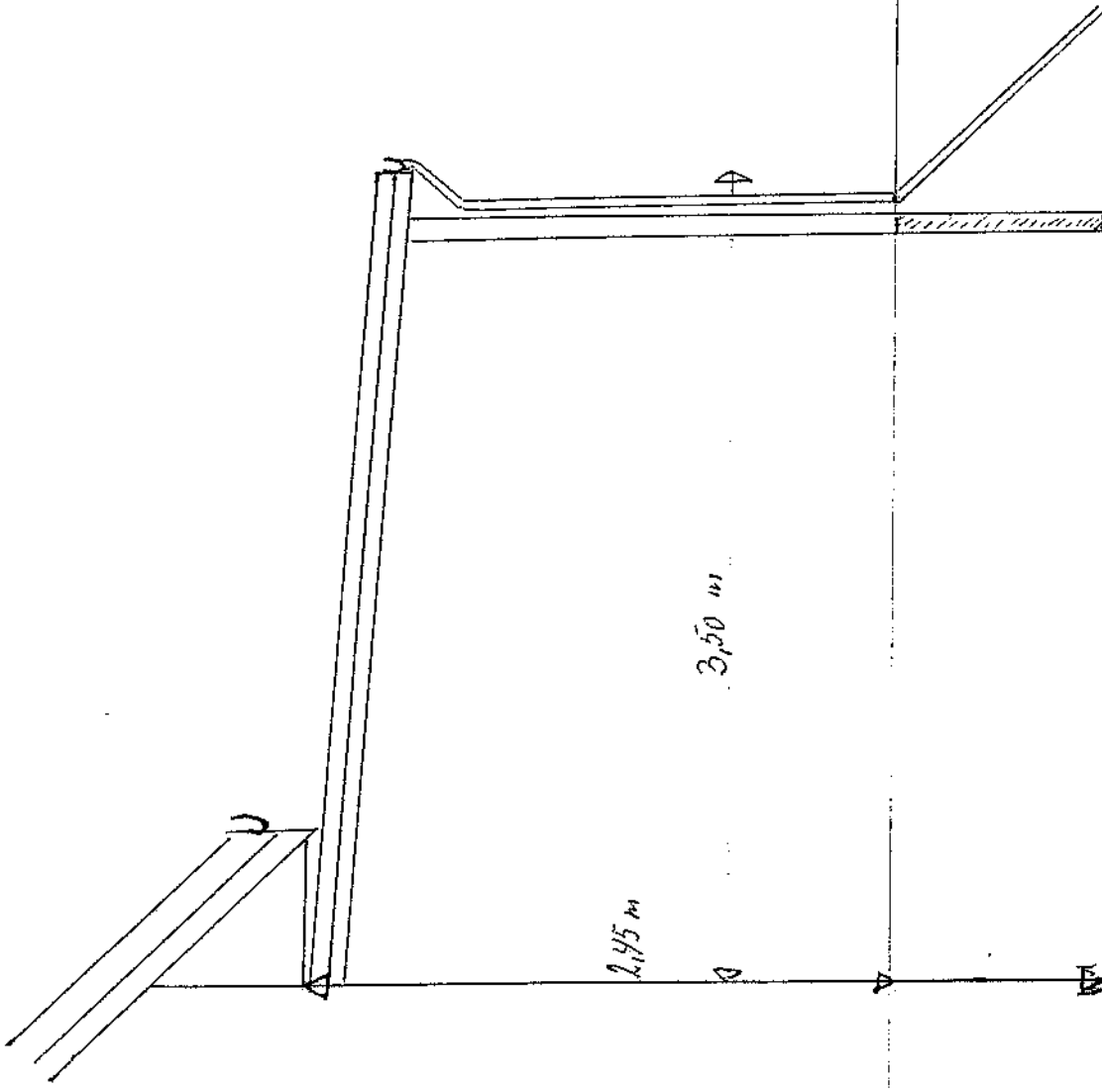
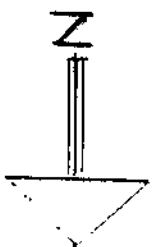

Materialliste: overdækning terrasse

Stolper 100 x 100 ^{1/2} m 4 33

Rein 50 x 125 ^{1/2} m

SPær 50 x 125 ^{1/2} m

Lagter 38 x 57 ^{1/2} m

Stærn 25 x 125 ^{1/2} m 4 33

Vindskæder 25 x 125 ^{1/2} m 4 33

Dørliste 19 x 100 ^{1/2} m 4 33

Sambeslag BMF 51 x 93 ^{1/2} m side

BMF 90 x 90 ^{1/2} m vindelbeslag

Teg overhite trappe udsnit

HILLERØD KOMMUNE
TEKNISK FORVALTNING
4 MRS. 1991

BESTYRELSENS BERETNING 1990

1990 har været præget af et noget begrænset aktivitets niveau i grundejerforeningen. Det skyldes dels, at ikke alle huse var solgt, og dels vores dårlige økonomi det meste af 1990.

Pr. 1/1-91 blev det sidste hus solgt, og det betyder at vi nu kan få truffet nogle beslutninger, der vedrører os alle, f.eks. carporte og ændringer på fælles-arealer.

Økonomi:

Vores økonomi i 1990 var noget anspændt. Årets eneste investering, en selvkørende græsslåmaskine, drænedde kassen så der dårligt var til de faste udgifter i sommermånederne. Men vi behøvede græsslåmaskinen, og den skulle også være af en vis kvalitet. Med september indbetalingerne af kontingent kom kassen ovenpå igen, og nu ser det betydeligt bedre ud. Foreningen havde ved årsskiftet et overskud på næsten 9000 kr.

Det er bestyrelsens mening at der skal ske en vis opsparing, så vi har til uventede udgifter eller store investeringer.

Fællesarealer:

Græs: Da vi har besluttet at vedligeholde fælles-arealerne selv, anskaffede vi os i 1990 den før omtalte græsslåmaskine. Vi lavede så en turnusordning, hvor man enten kunne slå græs, eller betale sig fra det. Det indbetalte beløb gik så til dem der slog græs en ekstra gang. Sidste sommer gik det næsten op med en gang til hvert hus. Ordningen fungerer fint, og vil fortsætte næste år.

Arbejds-søndage: Vi havde sidste år i august en arbejds-søndag, hvor der på frivillig basis mødte 12-14 mennesker op. Det var meget positivt at så mange kunne og ville bruge en søndag på sagen. Vi fik ordnet en masse på fællesarealerne, og havde en hyggelig dag.

Bestyrelsen vil i år lave mindst 2 lignende arrangementer. Derudover er det aftalt med en gartner, at han i marts vil se på vores beplantning og markere hvilke træer og buske der skal tyndes ud, og hvilke der evt. kan genbruges.

Snerydning: Vi har af gode grunde ikke haft problemer med snerydning i 1990, men vi har rydningspligt på Skovledet og Stubbevang. Bestyrelsen har imidlertid valgt at lade stå til. Hvis det skulle begynde at sne igen og vi får klager eller henstillinger, tager bestyrelsen problemet op.

Carporte: Allerede i 1989 var der ønsker om at få carporte, men da det er en beslutning vi skal leve med de næste mange år, valgte bestyrelsen at vente med beslutningen til alle huse var solgt, så alle kunne være medbestemmende. Alle huse er nu solgt, og bestyrelsen har fremlagt forslag til carporte.

Tunnel: Det er nu slået fast, at amtet har ansvaret for tunnellen. Amtet vil have adgang tunnellen for at vedligeholde nogle installationer, og har dermed overtaget ansvaret for den.

Antenne-anlæg: Bestyrelsen har i hele 1990 arbejdet med at få afklaret forholdene omkring antenne-anlægget.

Historien er kort: Antenne-anlægget til de første 8 huse (2-16) blev installeret af en aut. installatør. Forstærker anlægget blev dimensioneret til 8 huse. Siden blev de resterende 12 huse bygget (18-40), og denne gang installerede Birkegårds egen elektriker antenne-anlægget, og kobledet det på den eksisterende forstærker. For at få det til at virke, har man bevidst undladt nogle "dæmpeled" i 18-40 installationen. Resultatet er at 18-40 installationen har rimelig signal styrke, men belaster forstærkeren for meget, så signal styrken i 2-16 installationen ligger langt under det krav P&T stiller for at godkende antenne-anlægget.

Vores antenne-anlæg er aldrig blevet godkendt af P&T. Det skulle Birkegård have sørget for, men han hævder imidlertid at ikke har pligt til at få anlægget godkendt. Vi er naturligvis uenige med ham, og ifølge KTAS kan der ikke være tvivl om det. Alt der skal tilsluttes hybrid-net skal godkendes. Man må formode at Birkegård godt ved at det er noget fusk han har afleveret, og derfor ikke ville have P&T indblandet.

Havde vi noget tidligere vidst hvorledes tingene hang sammen, havde vi naturligvis grebet det anderledes an fra starten. Den første lange tid gik med henvendelser til Birkegård, og hans henholdende svar. Han lovede at gøre noget ved det, og skulle efter eget udsagn have fået udskiftet en "box" i forstærkeren sidste sommer. Det har imidlertid ikke hjulpet noget.

Nu må vi nok erkende at vi ikke får noget ud af Birkegård, og selv kommer til at betale for at få anlægget renoveret. Vi vil naturligvis stadig gøre vore krav gældende over for Birkegård.

Ifølge antennemanden der installerede det første anlæg, vil anlægget aldrig komme til at virke tilfredsstillende, der skal laves væsentlige ændringer, og han skønner at det vil komme til at koste ca. 20000 kr.

Vi har nu bedst KTAS lave et tilbud på renovering af anlægget, og evt. senere service aftale. Ifølge KTAS teknikeren vil KTAS ikke tage vores anlæg på service, som det er nu.

I øjeblikket er vi ved at lave tegninger over anlægget, der er nemlig aldrig lavet nogle. Derefter vil KTAS foranledige, at vi får et tilbud på renovering. Hvorledes det evt. skal finansieres, er der ikke taget stilling til.

Fælles-belysning:

Fælles-belysningen er tidligere blevet styret af en lysfølsom måler på gavlen af nr. 2. For at spare på strømmen har vi i 1990 også styret lyset med et tænd/sluk ur. Det har givet en besparelse i 1990 på anslået 20%. Vi vil indtil videre fortsætte med at styre lyser manuelt.

Vi har udskiftet 4 af lamperne med lavenergi pærer, som forsøg. Der vil naturligvis gå nogle år inden der kan laves statistik på om det kan betale sig.

Bestyrelsen vil fortsat sørge for at pærene bliver skiftet.

Overdækket terrasse og cykelskur:

Vi har nu 2 "typegodkendte" overdækkede terasser. Den ene type har Linda Coff i nr. 2 bygget, den anden type er ca. 1 m. mindre i længden, ellers er de ens i konstruktion osv.

Vi har 1 "typegodkendt" cykelskur i forbindelse med skur. Kan ses ved. 14 og 16.

Typegodkendt betyder at teknisk forvaltning betragter dem som præcedens-skabende. Ønsker man at lave en overdækket terrasse eller cykelskur, skal man ansøge teknisk forvaltning. De vil så umiddelbart give godkendelse, uden først at indhente tilladelse hos grundejerforeningen.

Bestyrelsen har kopier af alle tegninger, og interesserede kan rekvirere dem

Grundejerforeningen afholdte i 1990 6 møder, og på disse møder har vi naturligvis talt om meget andet end det før nævnte. Bla. har vi brugt megen tid på at diskutere mere principielle ting som f.eks hvad foreningen skal blande sig, og hvad den har pligt til at blande sig i. Ligeledes har vi brugt en del tid på at diskutere hvorledes lokalplanen, deklARATIONER og reglement skal tolkes.

Det emne vi har brugt mest tid på, er om vores havehegn i forbindelse med muren skal males grå, eller ikke. Bestyrelsen er ikke enig på det punkt. Jan Nielsen og jeg har som privat personer bedt Teknisk forvaltning se på sagen. Teknisk forvaltning har været ude og se på bebyggelsen, og har nu bedt de pågældende beboere male deres hegn inden en bestemt dato i foråret.

Disse tiltider endeløse diskussioner har indimellem givet en lidt negativ stemning på bestyrelsesmøderne, og det er en medvirkende årsag til at jeg ikke ønsker genvalg. Jeg vil håbe at den ny bestyrelse kan arbejde i en mere positiv ånd.

3-feb-1991

Claus Sørensen



HILLERØD KOMMUNE

Teknisk forvaltning
Frederiksgade 7
3400 Hillerød
Tlf. 02 264200

+

Bent S. Falkenberg
Maltevang 10
3400 Hillerød

Den 10. marts 1989
Journal nr.
Henvendelse Marianne Hertz/lj
Lokal nr. 380

Teknisk forvaltning har den 3. marts 1989 modtaget ansøgning om tilladelse til opførelse af overdækket terrasse på 10 m² på ovennævnte ejendom.

Det ansøgte svarer til den godkendte typetegning med hensyn til konstruktion og materialer.

Det ansøgte kræver imidlertid, at der fremsendes fuldmagt fra ejerforeningen.

Med venlig hilsen

Marianne Hertz

Herved ansøgning om overdækket terrasse.

Fordere i.f.t. den tidligere typetegning.

- den er lidt større
- den følger flisernes afslutning mod haven
- den går ikke ind over stuevinduerne.
- den drager haven ind i helheden.

Bedes behandlet på næste bestyrelsesmøde.

Mvh.

B.S. Falkenberg/nr. 10

Anmeldelsen indsendes til HILLERØD KOMMUNE Teknisk forvaltning Frederiksgade 7 3400 Hillerød	Udfyldes af kommunen					
	Ejendomsnummer	Bygn.nr.	Vejkode	Husnr.	8	
	Etage	Side/dørnr.	Sagsnummer			
Anmeldelse af byggearbejde der ikke kræver byggetilladelse Kopi til anmelder						

Det anmeldes, at der på ejendommen

Vejnavn (stedbetegnelse)	MALTEVANG 10	Husnummer
Matrikelbetegnelse og ejerlav	1111 100 100 100 100 100	

agtes udført følgende byggearbejde:

- Opførelse eller udvidelse af garage, carport, udhus o.lign. bygninger på i alt højst 50 m²
- Nedrivning af fritliggende og sammenbyggede énfamiliehuse
- Avls- og driftsbygninger i landzone

Kort redegørelse om arbejdets art og omfang. (De nødvendige bilag vedlægges anmeldelsen - se vejledning på bagsiden)

Der etableres overlækning af terrasse jf. vedlagte tegning.

Kræver byggearbejdet dispensation fra byggeløskriterne

- Nej Ja - Hvis ja, skal særskilt dispensationsansøgning fremsendes

Kommunalbestyrelsen påser på grundlag af ovennævnte oplysninger, at det anmeldte er i overensstemmelse med anden lovgivning, jvf. BR-S 85 afsn. 1.5.1 og BR 82 13.9.5 stk. 6 (tillæg 4). Se vejledning på bagsiden.

Har kommunalbestyrelsen ikke gjort indsigelse inden 2 uger fra den dag, anmeldelsen er modtaget, kan byggearbejdet påbegyndes.

Hvis byggearbejdet kræver dispensation, må arbejdet ikke påbegyndes, før dispensation er meddelt.

Anmelder

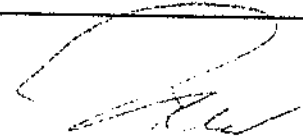
Navn, adresse og telefonnummer	Dato og underskrift
BENT S. FALKENBERG MALTEVANG 10 3400 HILLERØD	26/2 89 

Ejer af ejendommen ifølge tingbogen

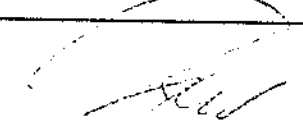
Navn, adresse og telefonnummer	Dato og underskrift
BENT S. FALKENBERG MALTEVANG 10 3400 HILLERØD	26/2 89 

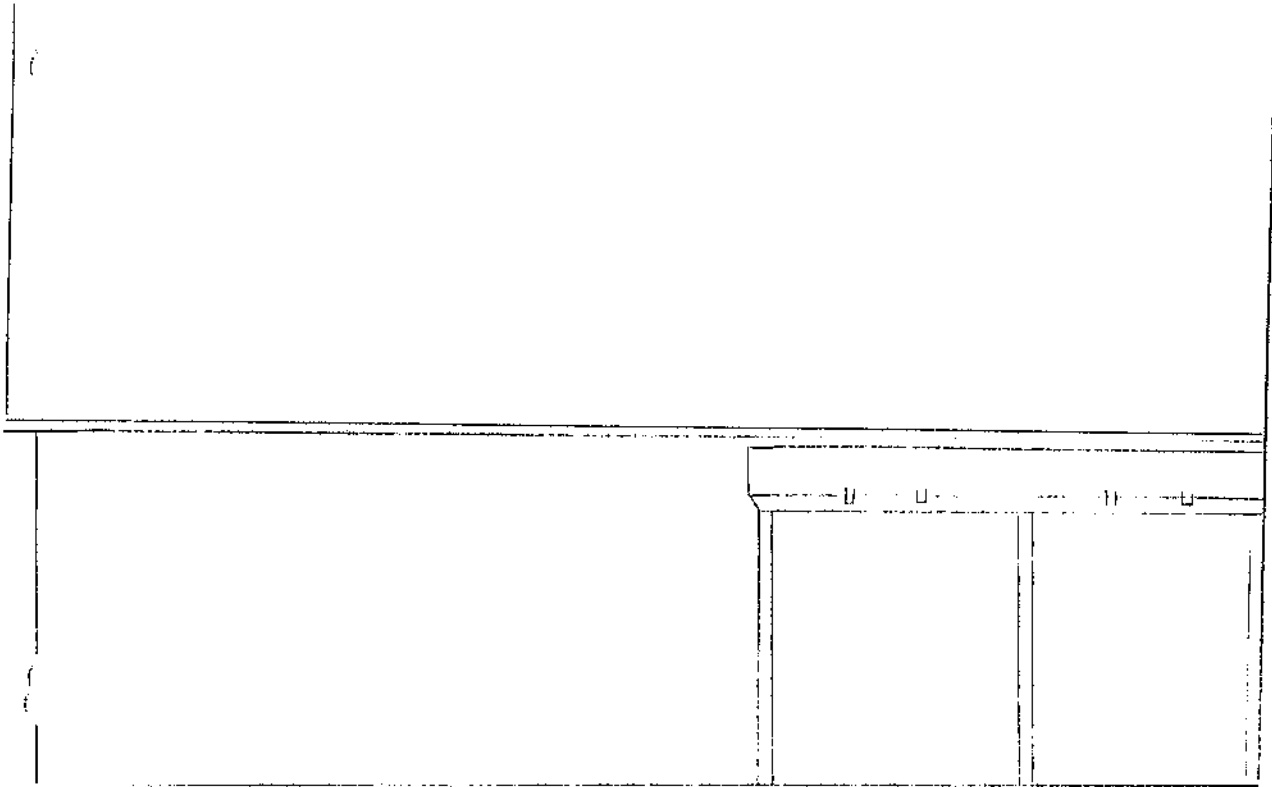

OPSTALT MOD HAVEN 1:50

MALTEVANG 10
3400 HILLERØD

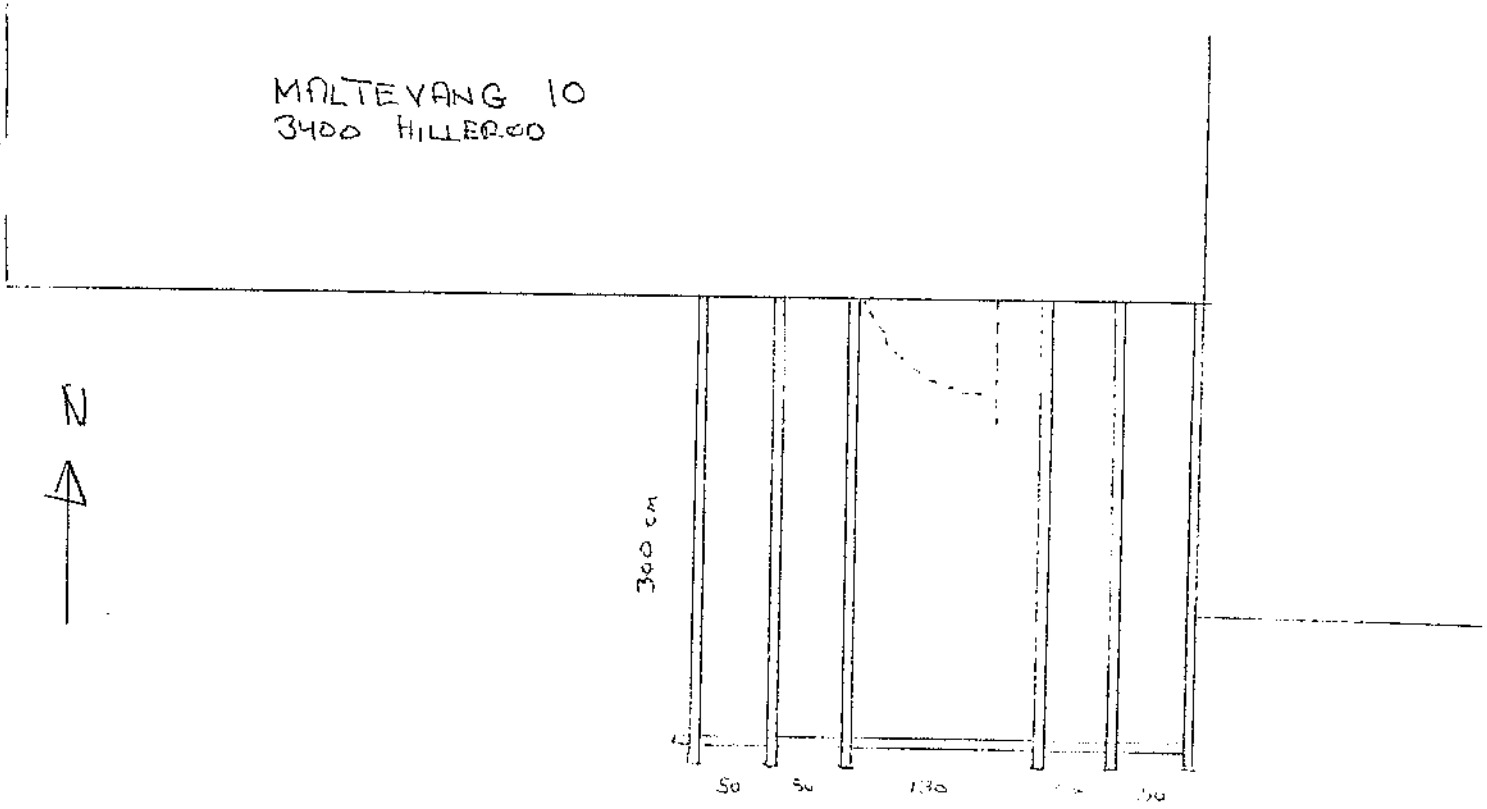

SPÆRPLAN 1:50

OVERDÆKNING AF TERRASSE VED MTR. 1.00
 SANDVIGGÅRD, MALTEVANG 10, 3400 HILLERØD
 21.02.1989, BENT S FALKENBERG

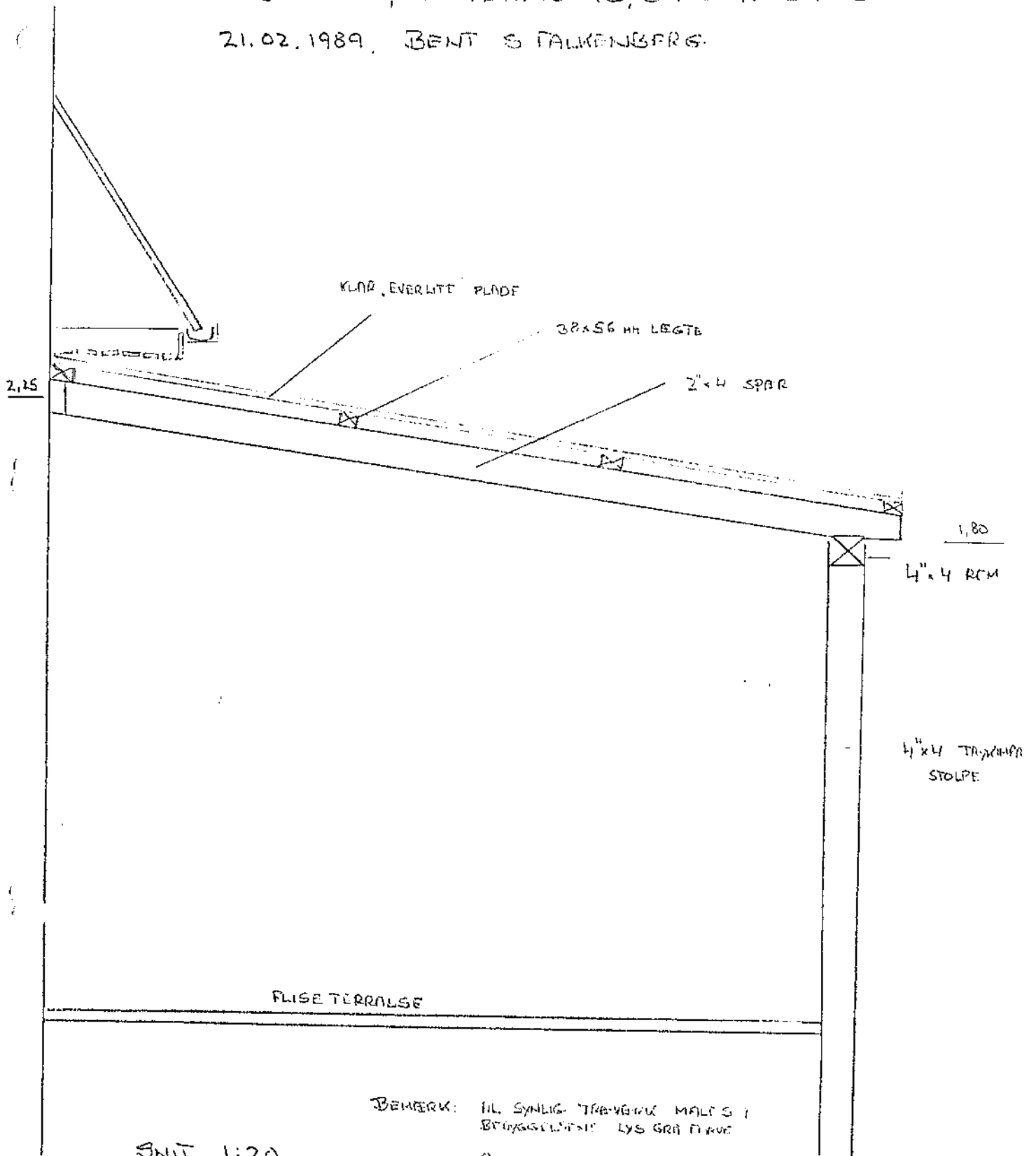

SNIT 1:20

BEMÆRK: AL SYNLIG TRÆVÆRK MALES I
 BRUGSLOSTEN LYS GRÅ FÆRVE
 ALLE STØBE OVER MURPILLEK,
 FÆLTNING PÅ HUR H/SALV "SKO"



HILLERØD KOMMUNE

Teknisk forvaltning
Frederiksgade 7
3400 Hillerød
Tlf. 42 26 42 00 · Fax 48 24 23 21

Linda Coff
Maltevang 2
3400 Hillerød

Den **12 SEP. 1990**
Journal nr. A 243/90
Henvendelse Marianne Hertz
Reference Lone Sparf-Nielsen
Lokal nr. 3210

Hermed kvitteres for modtagelsen af Deres anmeldelse om opførelse af en 9 m² overdækket terrasse på ejendommen matr.nr. 1 oh, Sandviggård, Maltevang 2.

Forvaltningen har gennemgået anmeldelsen og skal hermed bekræfte, at den opfylder betingelserne i bygningsreglement for småhuse 85. Det påtænkte byggearbejde er ikke i strid med anden lovgivning og kan derfor påbegyndes på følgende vilkår:

at tagvand holdes på egen grund.

Det skal bemærkes, at teknisk forvaltning herefter vil betragte tegning, dateret den 19. september 1988 med revisionsdato den 23. juli 1990, som typetegning for opførelse af terrasseoverdækninger i bebyggelsen.

Teknisk forvaltnings brev af 1. november 1988, j.nr. A 345/88 er hermed annulleret.

Forvaltningen skal anmode Dem om at færdigmelde byggeriet på telefon 42 26 42 00, lokal 3201.

Med venlig hilsen

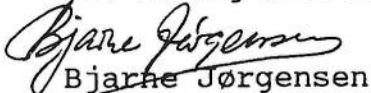
Bjarne Jørgensen

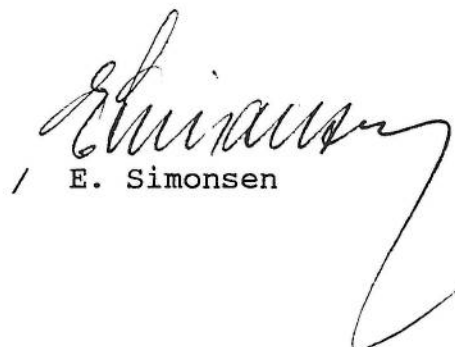
/ E. Simonsen

Anmeldelsen indsendes til HILLERØD KOMMUNE Teknisk forvaltning Frederiksgade 7 3400 Hillerød	Udfyldes af kommunen				
	Ejendomsnummer	Bygn.nr.	Vejkode	Husnr.	B
	Etage	Side/dørnr.	Sagsnummer		
Anmeldelse af byggearbejde der ikke kræver byggetilladelse Kopi til anmelder					

Det anmeldes, at der på ejendommen

Vejnavn (stedbetegnelse) <i>Mattevang</i>	Husnummer <i>2</i>
Matrikelbetegnelse og ejerlav <i>1 og Sandviggaard</i>	

agtes udført følgende byggearbejde:

- Opførelse eller udvidelse af garage, carport, udhus o.lign. bygninger på i alt højst 50 m²
- Nedrivning af fritliggende og sammenbyggede énfamiliehuse
- Avls- og driftsbygninger i landzone

Kort redegørelse om arbejdets art og omfang. (De nødvendige bilag vedlægges anmeldelsen - se vejledning på bagsiden)

Overdækket terrasse på 15 m²
Tegninger i 3 eksempl. er vedlagt.

Der er tidligere ønsket om tilladelse jf. ansøgn. s. nr. H 345/88. Dette projekt er IKKE udført og annulleres herved.

Kræver byggearbejdet dispensation fra byggeforskrifterne

Nej Ja - Hvis ja, skal særskilt dispensationsansøgning fremsendes

Kommunalbestyrelsen påser på grundlag af ovennævnte oplysninger, at det anmeldte er i overensstemmelse med anden lovgivning, jvf. BR-S 85 afsn. 1.5.1 og BR 82 13.9.5 stk. 6 (tillæg 4). Se vejledning på bagsiden.

Har kommunalbestyrelsen ikke gjort indsigelse inden 2 uger fra den dag, anmeldelsen er modtaget, kan byggearbejdet påbegyndes.

Hvis byggearbejdet kræver dispensation, må arbejdet ikke påbegyndes, før dispensation er meddelt.

Anmelder

Navn, adresse og telefonnummer <i>Linda Coff, Mattevang 2 Hillerød</i>	Dato og underskrift <i>21/9 88 Linda Coff</i>
---	--

Ejer af ejendommen ifølge tingbogen

Navn, adresse og telefonnummer <i>Linda Coff, Mattevang 2 Hillerød 42.26.75.65</i>	Dato og underskrift <i>21/9 88 Linda Coff</i>
---	--

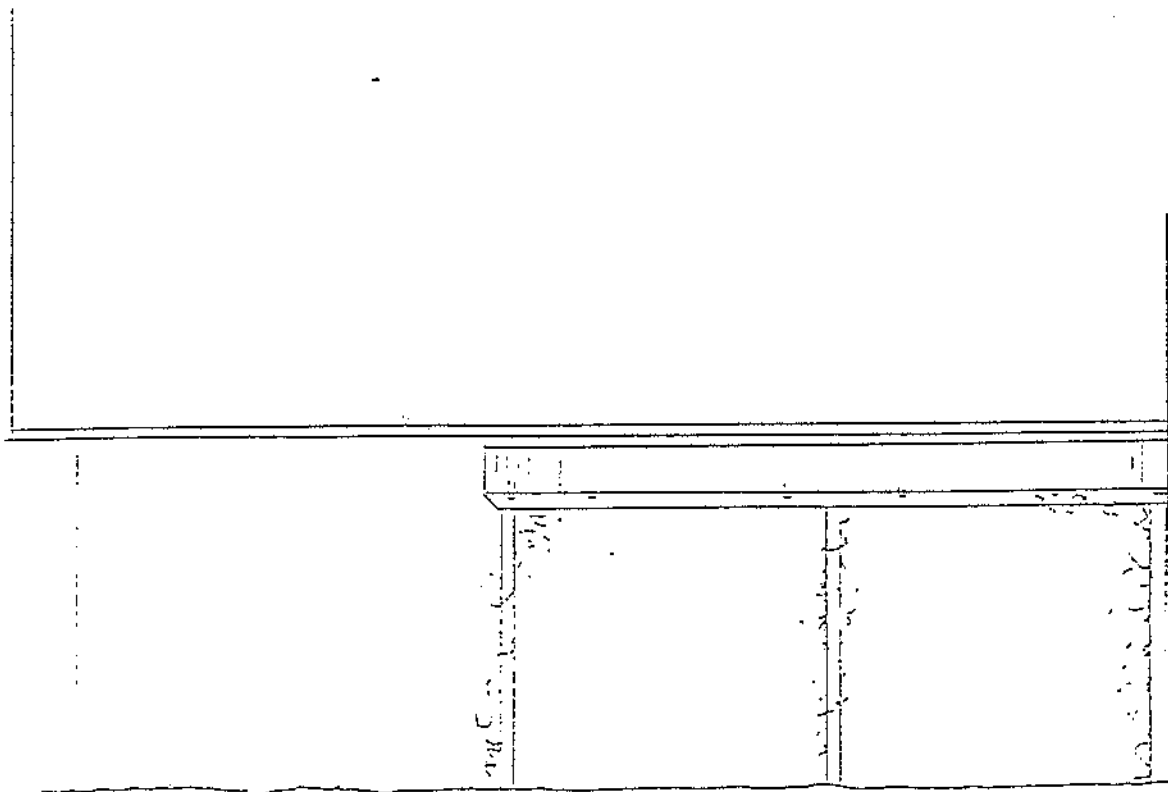

OPSTALT MOD HÅVE 1:50

MALTEVANG 2

> A

20°

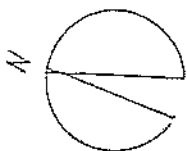

3.2501

TERRASSE

Eksist. Planker

+49 * 101 * 73 * 101 * 74 *

CIC SPER.

SPERPLAN 1:50

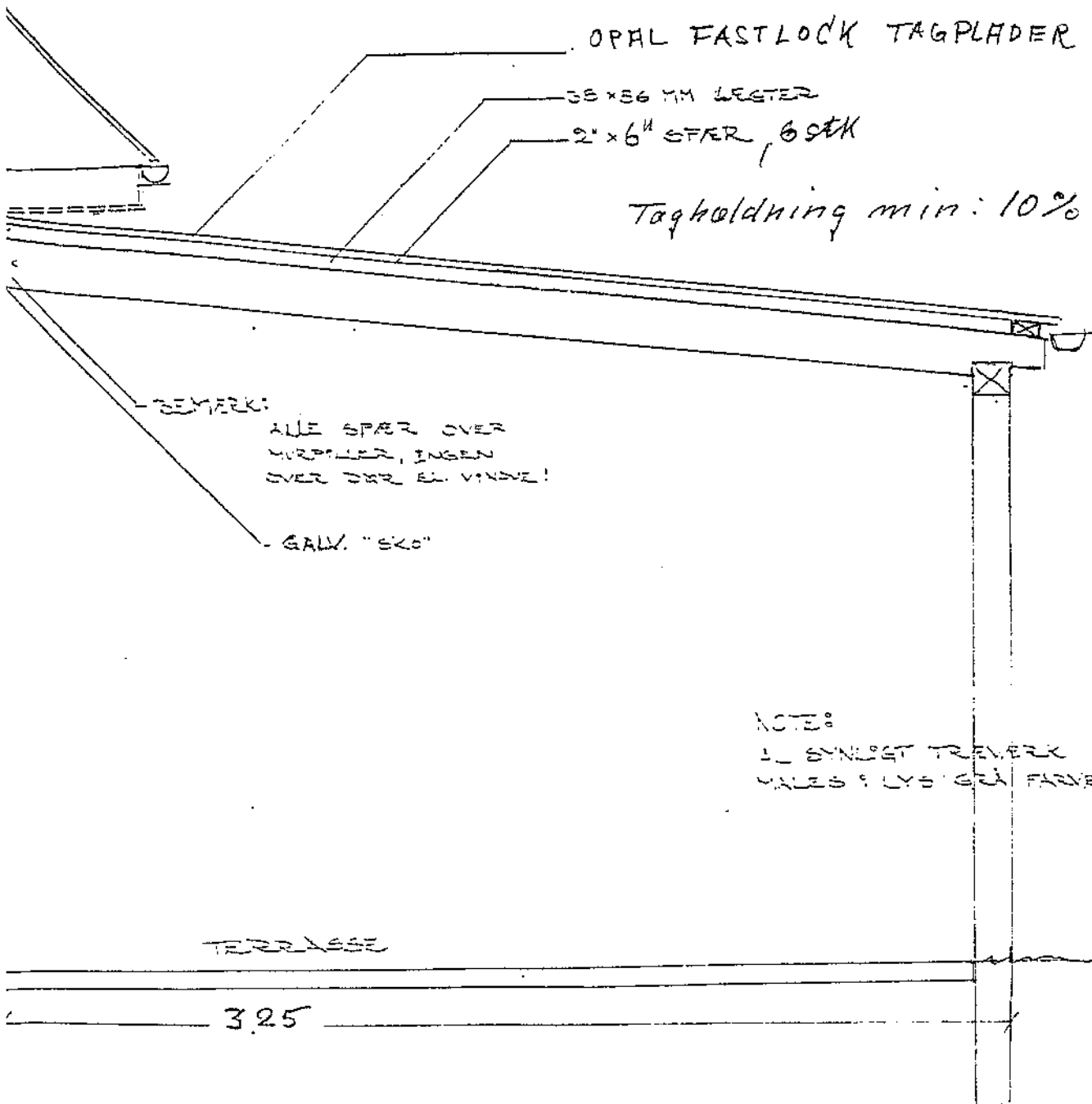

OPAL FASTLOCK TAGPLADER

38x56 MM LESTER

2x6" SPÆR, 6 STK

Tagholdning min: 10%

BEYMERK:

ALLE SPÆR OVER
KURVOLLER, INGEN
OVER DØR EL. VINDUE!

GALV. "SKO"

NOTE:

1. SYNLØST TREVEK
MALES I LYS GRÅ FARVE..

TERRASSE

3.25

SNØT A-A, 1:20

Rev.-d. 23/290

S. Meldgaard, tlf. 31 630388

egn, højde 1.8 M.

Linda's Tegning.

OVERDÆKNING AF TERRASSE
MATR. NR. 1 OH SANDYGGÅRD,
MÅLTEVANG 2, 3400 HILLERØD.

DATE: 19.09.91

TEER KØBT I ARNHEIM

Anmeldelsen indsendes til

Udfyldes af kommunen

HILLERØD KOMMUNE
Teknisk forvaltning
Frederiksgade 7
3400 Hillerød

Ejendomsnummer	Bygn.nr.	Vejkode	Husnr.	Etage
Side/dørnr.	Sagsnummer			

Anmeldelse af byggearbejde
der ikke kræver byggetilladelse
(Se vejledning på bagsiden)

Det anmeldes, at der på ejendommen

Vejnavn (stedbetegnelse)	Maltevang	Husnummer	2
Matrikelbetegnelse og ejerlav	1 oh Sandviggård		

agtes udført følgende byggearbejde:

- Opførelse eller udvidelse af garage, carport, udhus o.lign. bygninger på i alt højst 50 m²
- Nedrivning af fritliggende og sammenbyggede énfamiliehuse
- Avis- og driftsbygninger i landzone

Kort redegørelse om arbejdets art og omfang. (De nødvendige bilag vedlægges anmeldelsen. Se vejledning på bagsiden)

Der agtes opført overdækning af terrasse med et areal på under 50 kvm.
som vist på vedlagte tegning in triplo.

Kræver byggearbejdet dispensation fra byggeforskrifterne

Nej Ja - Hvis ja, skal særskilt dispensationsansøgning fremsendes

Kommunalbestyrelsen påser på grundlag af ovennævnte oplysninger, at det ansøgte er i overensstemmelse med anden lovgivning, jvf. BR-S 85 afsn. 1.51 og BR 82 13.9.5 stk. 6 (tillæg 4). (Se vejledning på bagsiden.)

Hvis kommunalbestyrelsen ikke gjort indsigelser inden 2 uger fra den dag, anmeldelsen er modtaget, kan byggearbejdet påbegyndes.

Hvis byggearbejdet kræver dispensation, må arbejdet ikke påbegyndes, før dispensation er meddelt.

Evt. gebyr: (Se vejledning på bagsiden)

Gebyr i henhold til Bygningsreglement for småhuse	Kr.
---	-----

Anmelder

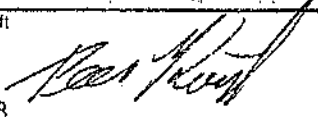
Navn, adresse og telefonnummer	Dato og underskrift
Arkitekt, Peer Kvist, Naboløs 2, 1206 København K. 01322025	19.09.88 

Ejer af ejendommen ifølge tingbogen

Navn, adresse og telefonnummer	Dato og underskrift
Fr. Linda Coff, Maltevang 2, Hillerød 02267565	20.09.88. 

Vejledning

Til følgende arbejder skal der ikke søges byggetilladelse eller nedrivningstilladelse, men indgives skriftlig anmeldelse til kommunalbestyrelsen, med oplysning om adresse, matrikelnummer og evt. ejerlav:

1. Opførelse af garager, carporte, udhuse, drivhuse, overdækkede terrasser og lignende bygninger, på højst 50 kvm. samt tilbygninger til samme bygningstyper, når arealet efter ombygningen er højst 50 kvm.

For disse arbejder gælder alene afsnit 12 i Bygningsreglement for småhuse 1985.

Anmeldelsen skal ledsages af tegning og beskrivelse, der viser bygningens beliggenhed på grunden, højde, længde og bredde, afstand til skel og valg af materialer til ydervægge og tagdækning.

2. Nedrivning af fritliggende og sammenbyggede énfamiliehuse.
3. Byggearbejder vedrørende jordbrugserhvervenes avls- og driftsbygninger i landzone.

For disse arbejder gælder alene bestemmelserne i Bygningsreglement 1982, kap. 13.9, 1-5.

Anmeldelsen skal tydeligt angive, hvilket arbejde der agtes udført. Ved ændret benyttelse af bebyggelsen skal oplyses såvel den hidtidige som den påtænkte benyttelse.

Anmeldelsen skal tillige være ledsaget af følgende materiale:

- a. tegning i 3 eksemplarer, der viser byggegrunden og beliggenheden af de derpå værende og/eller projekterede bygninger, samt når det skønnes af betydning for sagens behandling, beliggenheden af bebyggelsen på tilstødende eller omliggende grunde.
- b. tegning i 3 eksemplarer med indskrevne mål i målestok mindst 1:200 udvisende plan og snit i det omfang, som er fornødent til at bedømme byggearbejdets lovlighed, og med angivelse af, hvilke materialer der agtes anvendt til ydervægge og tagdækning.
- c. tegning i 3 eksemplarer, der viser eventuelle eksisterende og/eller projekterede afløbsledninger og disses tilslutning til bebyggelsen.
- d. for bebyggelse ved gartnerier, der ikke er noteret som sådanne i matriklen, skal endvidere vedlægges tilladelse efter lov om by- og landzoner.

Anden lovgivning.

Kommunalbestyrelsen påser, at følgende lovgivning er overholdt.

By- og landzonelov, kommuneplanlov, miljøbeskyttelseslov, naturfredningslov, bygningsfredningslov, skov-

lov, sandflugtslov, lov om offentlige veje og privatejvslov (BR-S afsn. 1.5.1 og BR 82, 13.9.5, stk. 6). For avis- og driftsbygninger i landzone påser kommunalbestyrelsen også, at følgende lovgivning er overholdt:

Lov om sommerhus og camping, vandforsyningslov, arbejdsmiljølov, varmforsyningslov og brandlov (BR 82, 13.9.5, stk. 6).

Har kommunalbestyrelsen ikke gjort indsigelse inden 2 uger fra modtagelse af anmeldelsen, kan arbejdet bringes til udførelse.

Hvis anmeldelsen ikke er ledsaget af det nødvendige materiale, regnes 2 ugers-risten fra det tidspunkt, hvor det nødvendige materiale er modtaget af kommunalbestyrelsen.

Gebyr.

Kommunalbestyrelsen kan med undtagelse af avis- og driftsbygninger fastsætte et gebyr for behandling af anmeldelser. Gebyret forfalder til betaling ved indsendelse af anmeldelsen. Gebyrreglerne findes i Bygningsreglement 1982, kap. 13.9.5, stk. 7 og Bygningsreglement for småhuse 1985, afsnit 1.12.

Har kommunalbestyrelsen fastsat et gebyr, vil størrelsen fremgå af forsiden.

Dispensation.

For dispensation til at fravige bestemmelserne i Bygningsreglement for småhuse 1985 og Bygningsreglement 1982, kapitel 13.9, stk. 1-5, gælder byggelovens § 22. Dispensation søges ved kommunalbestyrelsen, der kan stille krav om, at ansøgning om dispensation eller om tilladelse til at beholde et ulovligt etableret forhold underskrives af ejeren personligt.

For dispensation til at fravige bestemmelserne i anden lovgivning gælder dispensationsbestemmelserne i den pågældende lov. Ansøgning indsendes til den myndighed, der har dispensationskompetencen efter den pågældende lovgivning.

Straf.

Med bøde straffes den, der i strid med bestemmelserne i Bygningsreglement for småhuse 1985 undlader at anmelde et byggearbejde. Strafbestemmelserne findes i afsnit 1.15.

Med bøde straffes den, der påbegynder et byggearbejde i strid med bestemmelserne i Bygningsreglement 1982, kapitel 13.9, stk. 1-5. Strafbestemmelserne findes i kapitel 13.9.5, stk. 8.

Vejledningsmateriale.

Boligministeriet og Statens Byggeforskningsinstitut udsender vejledningsmateriale om småhusreglementets bestemmelser i form af pjecer og anvisninger m.v.

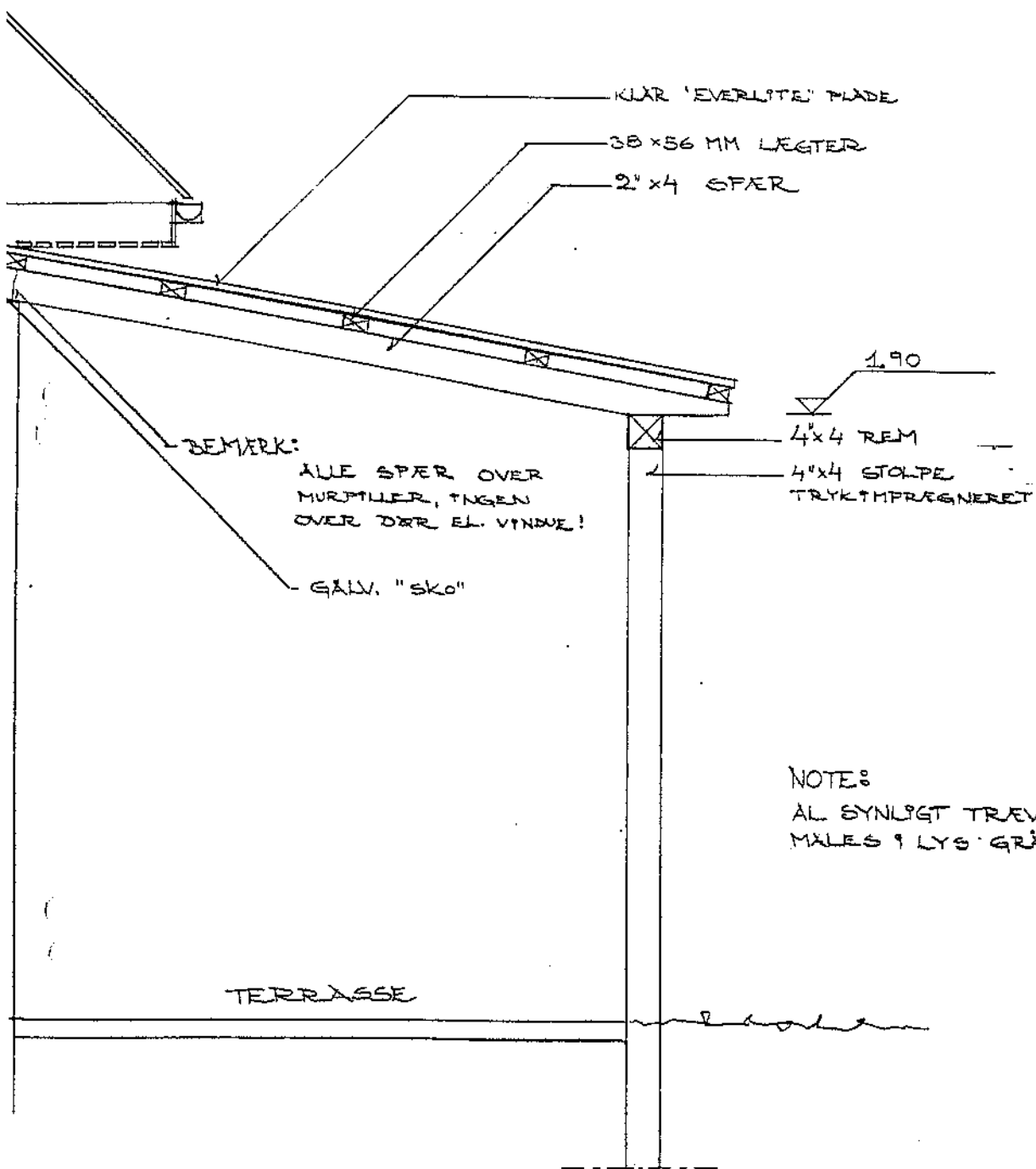

NOTE:
 AL SYNLIGT TRÆVERK
 MÅLES I LYS GRÅ FARVE.

SNIT A-A, 1:20

OVERDÆKNING AF TERRASSE
 MATR. NR.: 1 OH SANDYGGÅRD,
 MÅLTEVANG 2, 3400 HILLERØD.

DATE: 19.09.88

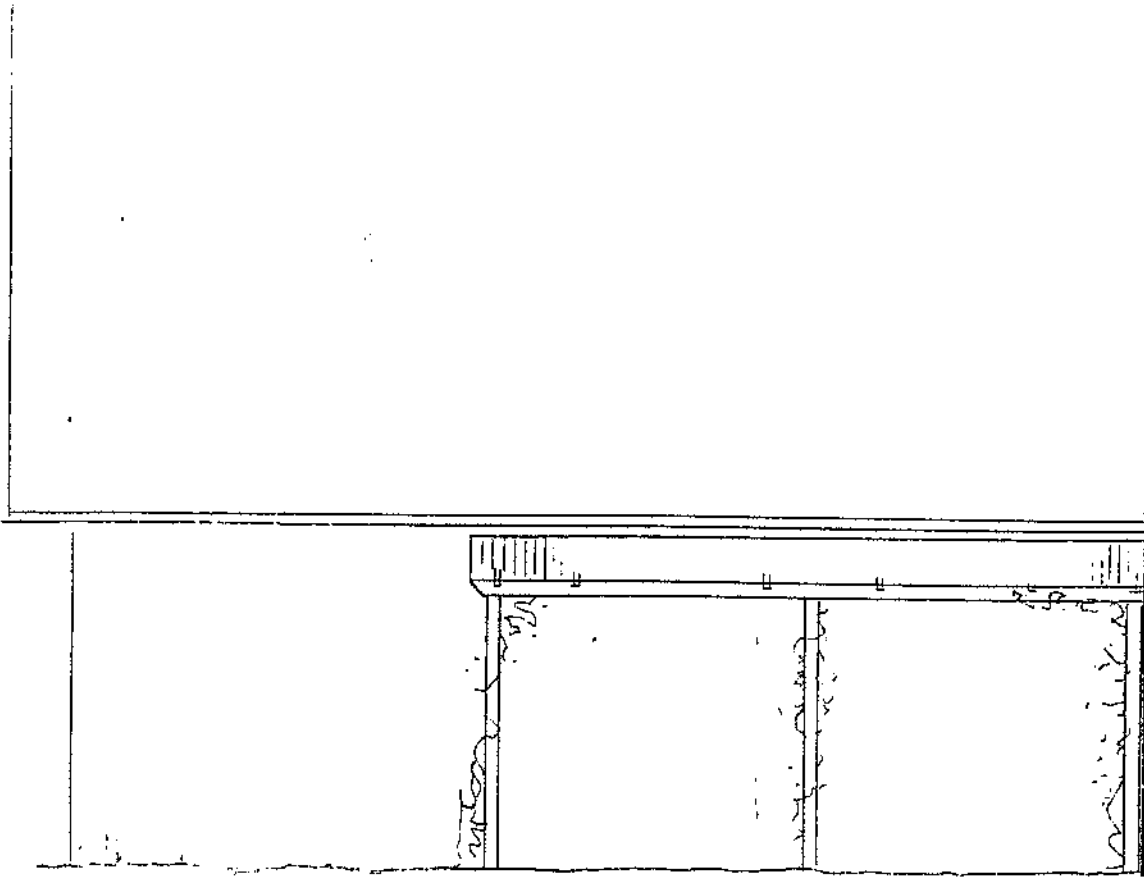

-2.24
▽

OFSTÅLT MOD HAVE, 1:50

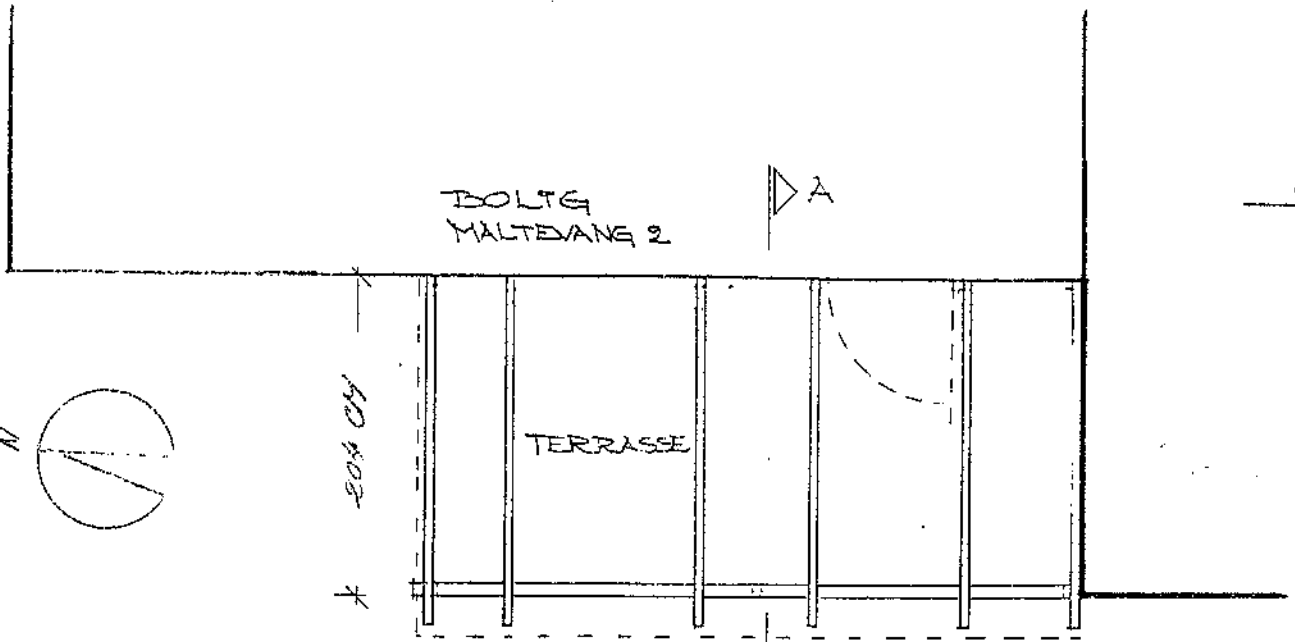

BOLT

0.00
▽

TOLIG
MALTEVANG 2

TERRASSE

49 131 *73* 101 *74* C/C SPER.

SPÆR PLAN, 1:50

1:50

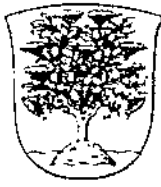

Per Kofoed
Maltevang 36
3400 Hillerød

Dato 19 MRS. 1991
J.nr. A-58/91
Henv. Claus Christensen
Ref. Line Jakobsen
Lokal nr. 3209

A N M E L D E L S E

Hermed kvitteres for modtagelsen af Deres anmeldelse om opførelse af overdækket terrasse på 19 m² samt opførelse af skur på 10 m² på ejendommen matr.nr. 1 på Sandviggård, Maltevang 36.

Forvaltningen har gennemgået anmeldelsen og skal hermed på det foreliggende grundlag bekræfte, at den opfylder betingelserne i bygningsreglement for småhuse 85. Det påtænkte byggearbejde er ikke i strid med anden lovgivning og kan derfor påbegyndes på følgende vilkår:

at udhuset " sænkes ", således at højden ikke bliver mere end 2,5 m.

Forvaltningen skal anmode Dem om at færdigmelde byggeriet på tel: 42 26 42 00 lokal 3201.

Med venlig hilsen

H. Götze

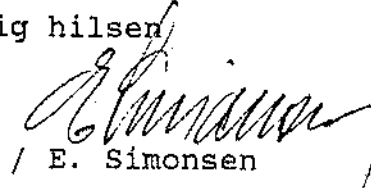
E. Simonsen

Færdig meldt d. 10/6 kl 9:30 ✓



Per Kofoed
Maltevang 36
3400 Hillerød

Dato **13 JUNI 1991**
J.nr. A 58/91
Henv. Claus Christensen
Ref. Line Jakobsen
Lokal nr. 3201

KVITTERING FOR FÆRDIGMELDING AF BYGGEARBEJDE

Efter besigtigelse har teknisk forvaltning konstateret, at bygge-
arbejdet på ejendommen matr.nr. 1 på Sandviggård

adresse: Maltevang 36

omfattende: Opførelse af overdækk. terrasse
19 m² samt opførelse af skur 10 m²

er afsluttet: 11. juni 1991

Byggearbejdet skønnes udført i overensstemmelse med anmeldelse/
byggetilladelse nr. A 58/91 af 4.3.91 og efter bestemmelserne
i bygningsreglement for småhuse, BR-S 85.

Med venlig hilsen

H. Gøtze

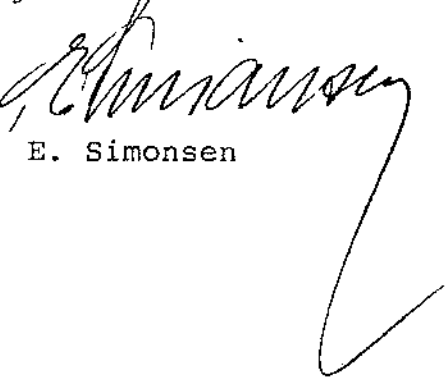
E. Simonsen

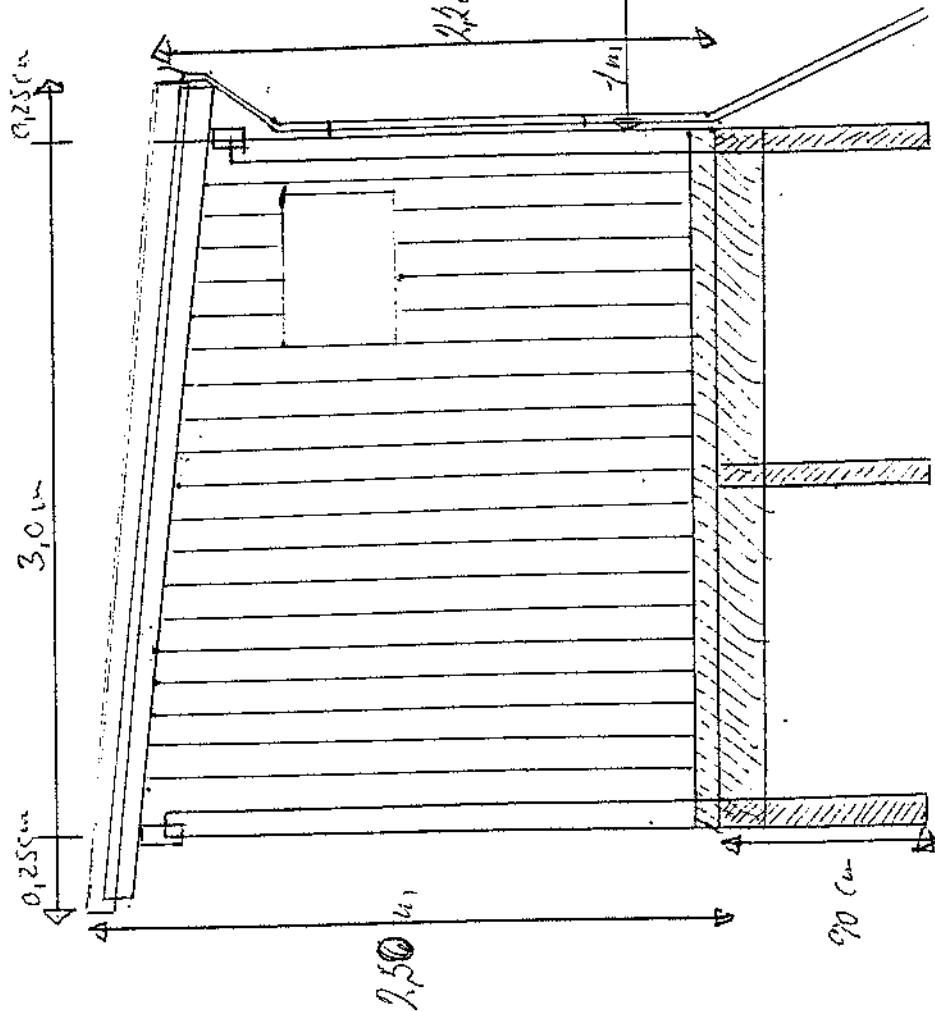
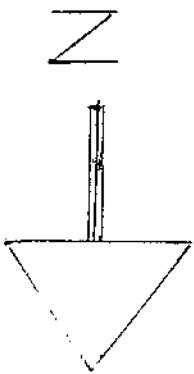

Matrikule Liste: Isolat Spor 9,9 m

Stolper 100 x 100 k33 $\frac{m}{m}$

Rekke 50 x 125 $\frac{m}{m}$

Spor 50 x 125 $\frac{m}{m}$

Lagter 38 x 57 $\frac{m}{m}$

Stern 25 x 125 $\frac{m}{m}$ k33

Vinkelbæler 25 x 150 $\frac{m}{m}$ k33

Dækliste 19 x 100 $\frac{m}{m}$ k33

Socibelag BMF 40 x 90 Vinkel

Tæg: anordninge flader 20 x 200 selv

Rotte skiver færdigen "maserit" lade

i 30 cm dybde

Skel med sti ca 1 m

Bygherre: P. Holstiel

Møtning 30. 3. 400 Hillerød

T.C.F. Y2 7. 6. 20 88

Der holdes en afstand
 på 1 meter syd siden
 til stæl og 1 m nord
 est nord stæl
 Stæl per nedgraves i 90 cm
 dybde og omstøbes
 og alle rotte stænes i
 30 cm dybde i træsnitplade

HILLERØD KOMMUNE
 TEKNISK FORVALTNING
 4 MRS. 1991

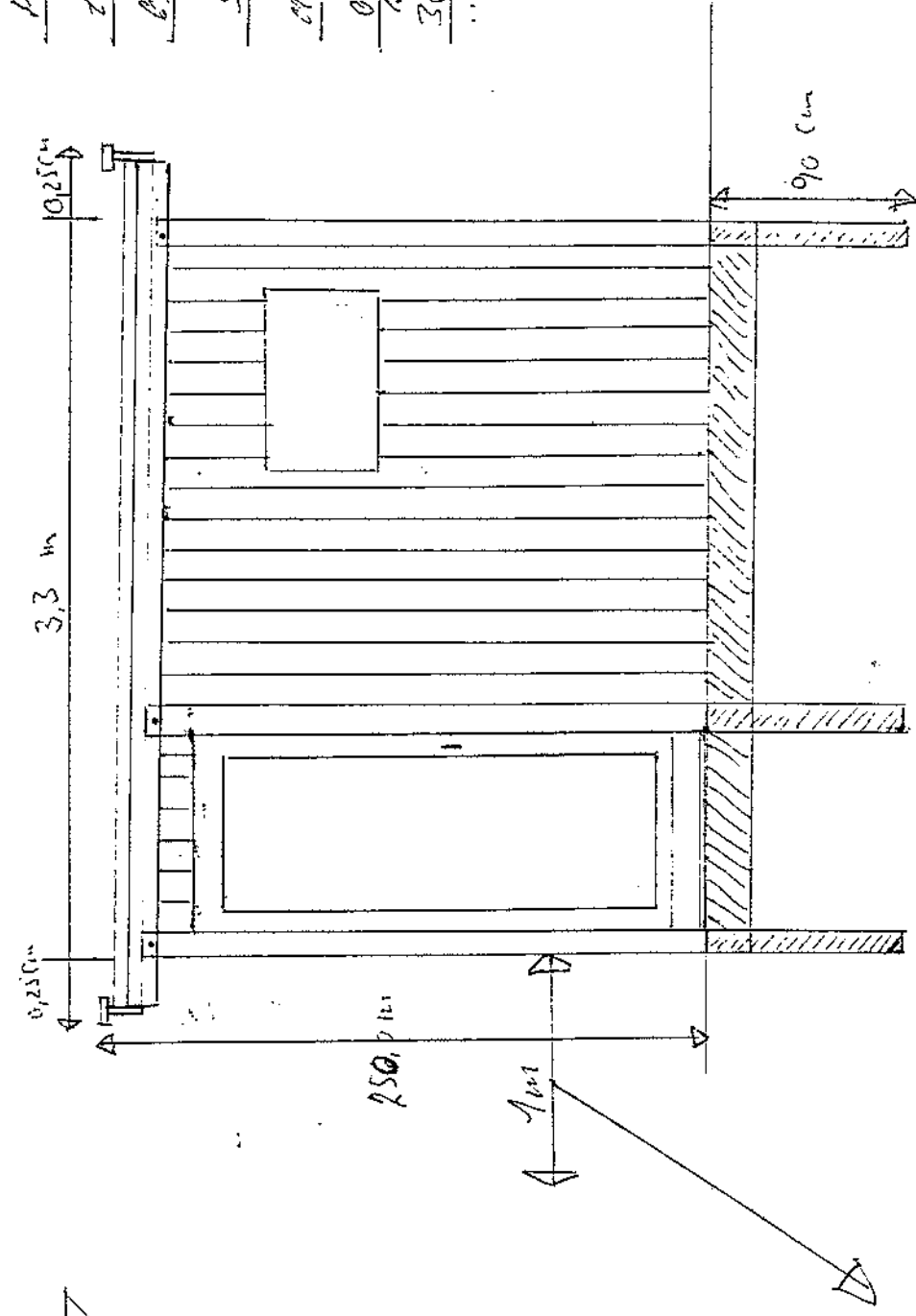

Til nord stæl 1 m

13.1 Generelt

13.1.1 Bestemmelserne i dette afsnit gælder, hvis en lokalplan eller byplanvedtægt ikke fastsætter andre bestemmelser om det pågældende forhold.

(13.1.1) Småbygningerne kan opføres uden anmeldelse eller byggetilladelse, se bestemmelserne i 1.2.1.

Det bør også undersøges, om der er privatretlige servitutter eller deklarationer eller offentligretlige byggelinier mv., som vil hindre opførelsen af småbygningerne. Småbygningernes areal regnes ikke med i bruttoetagearealet ved beregningen af bebyggelsesprocenten efter bilag A.

Småbygningerne skal ikke opfyldes af andre bestemmelser end de, der er nævnt i dette afsnit.

13.2 Størrelse, højde og afstand

13.2.1 På den enkelte grund kan der ud over de bygninger, der er nævnt i afsnit 12, frit opføres højst 2 bygninger, hvis

- arealet af den enkelte bygning er højst 10 m²
- den indbyrdes afstand og afstanden til andre bygninger på samme grund er mindst 2,50 m og

- højden ikke er over 2,50 m. I skel mod nabo må højden dog højst være 1,80 m stigende til 2,50 m i en afstand af 2,50 m fra skel.

Ved sommerhuse må bygningerne ikke placeres nærmere skel mod nabo end 2,50 m.

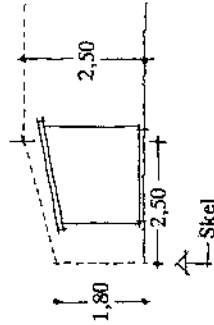

(13.2.1) Småbygninger på maksimalt 10 m² kan opføres overalt på grunden. Opføres de nærmere skellet end 2,50 m, må højden ikke overstige den på skitsen viste stipulede linie. Den viste småbygning skal alene opfattes som et eksempel.

14. Kolonihavehuse

14.1 Kolonihavehuse

14.1.1 For kolonihavehuse gælder alene bestemmelserne i dette afsnit, når kolonihavehuset i øvrigt er tilladt og kolonihavehusets størrelse og placering er fastlagt i

- lokalplan eller
- byplanvedtægt eller
- finglyst deklaration godkendt af en offentlig myndighed.

(14.1.1) Kolonihavehuse kan opføres uden anmeldelse eller byggetilladelse, se bestemmelserne i 1.2.1.

14.1.2 Ildsteder og skorstene må kun opsættes, hvis bestemmelserne i afsnit 9 overholdes.

14.1.3 Installationer for afløb skal udføres efter Dansk Ingeniørforenings norm for afløbsinstallationer (DS 432).

Vejledning

Til følgende arbejder skal der ikke søges byggetilladelse eller nedrivningstilladelse, men indgives skriftlig anmeldelse til kommunalbestyrelsen, med oplysning om adresse, matrikelnummer og evt. ejerlav:

1. Opførelse af garager, carporte, udhuse, drivhuse, overdækkede terrasser og lignende bygninger, på højst 50 kvm, samt tilbygninger til samme bygningstyper, når arealet efter ombygningen er højst 50 kvm.

For disse arbejder gælder alene afsnit 12 i Bygningsreglement for småhuse 1985.

Anmeldelsen skal ledsages af tegning og beskrivelse, der viser bygningens beliggenhed på grunden, højde, længde og bredde, afstand til skel og valg af materialer til ydervægge og tagdækning.

2. Nedrivning af fritliggende og sammenbyggede enfamiliehuse.
3. Byggearbejder vedrørende jordbrugserhvervenes avls- og driftsbygninger i landzone.

For disse arbejder gælder alene bestemmelserne i Bygningsreglement 1982, kap. 13.9. 1-5.

Anmeldelsen skal tydeligt angive, hvilket arbejde der agtes udført. Ved ændret benyttelse af bebyggelsen skal oplyses såvel den hidtidige som den påtænkte benyttelse.

Anmeldelsen skal tillige være ledsaget af følgende materiale:

- a. tegning i 3 eksemplarer, der viser byggegrunden og beliggenheden af de derpå værende og/eller projekterede bygninger, samt når det skønnes af betydning for sagens behandling, beliggenheden af bebyggelsen på tilstødende eller omliggende grunde.
- b. tegning i 3 eksemplarer med indskrevne mål i målestok mindst 1:200 udvisende plan og snit i det omfang, som er fornødent til at bedømme byggearbejdets lovlighed, og med angivelse af, hvilke materialer der agtes anvendt til ydervægge og tagdækning.
- c. tegning i 3 eksemplarer, der viser eventuelle eksisterende og/eller projekterede afløbsledninger og disses tilslutning til bebyggelsen.
- d. for bebyggelse ved gartnerier, der ikke er noteret som sådanne i matriklen, skal endvidere vedlægges tilladelse efter lov om by- og landzoner.

Anden lovgivning.

Kommunalbestyrelsen påser, at følgende lovgivning er overholdt.

By- og landzonelov, kommuneplanlov, miljøbeskyttelseslov, naturfredningslov, bygningsfredningslov, skov-

lov, sandflugtslov, lov om offentlige veje og privatvejslov (BR-S afsn. 1.5.1 og BR 82, 13.9.5, stk. 6). For avls- og driftsbygninger i landzone påser kommunalbestyrelsen også, at følgende lovgivning er overholdt:

Lov om sommerhus og camping, vandforsyningslov, arbejdsmiljølov, varmforsyningslov og brandlov (BR 82, 13.9.5, stk. 6).

Har kommunalbestyrelsen ikke gjort indsigelse inden 2 uger fra modtagelse af anmeldelsen, kan arbejdet bringes til udførelse.

Hvis anmeldelsen ikke er ledsaget af det nødvendige materiale, regnes 2 ugers-fristen fra det tidspunkt, hvor det nødvendige materiale er modtaget af kommunalbestyrelsen.

Gebyr.

Kommunalbestyrelsen kan med undtagelse af avls- og driftsbygninger fastsætte et gebyr for behandling af anmeldelser. Gebyret forfalder til betaling ved indsendelse af anmeldelsen. Gebyrreglerne findes i Bygningsreglement 1982, kap. 13.9.5, stk. 7 og Bygningsreglement for småhuse 1985, afsnit 1.12.

Har kommunalbestyrelsen fastsat et gebyr, vil størrelsen fremgå af forsiden.

Dispensation.

For dispensation til at fravige bestemmelserne i Bygningsreglement for småhuse 1985 og Bygningsreglement 1982, kapitel 13.9, stk. 1-5, gælder byggeovens § 22. Dispensation søges ved kommunalbestyrelsen, der kan stille krav om, at ansøgning om dispensation eller om tilladelse til at beholde et ulovligt etableret forhold underskrives af ejeren, personligt.

For dispensation til at fravige bestemmelserne i anden lovgivning gælder dispensationsbestemmelserne i den pågældende lov. Ansøgning indsendes til den myndighed, der har dispensationskompetencen efter den pågældende lovgivning.

Straf.

Med bøde straffes den, der i strid med bestemmelserne i Bygningsreglement for småhuse 1985 udfører at anmelde et byggearbejde. Strafbestemmelserne findes i afsnit 1.15.

Med bøde straffes den, der påbegynder et byggearbejde i strid med bestemmelserne i Bygningsreglement 1982, kapitel 13.9, stk. 1-5. Strafbestemmelserne findes i kapitel 13.9.5, stk. 8.

Vejledningsmateriale.

Boligministeriet og Statens Byggeforskningsinstitut udsender vejledningsmateriale om småhusreglementets bestemmelser i form af pjecer og anvisninger m.v.

Anmeldelsen indsendes til		Udfyldes af kommunen				
HILLERØD KOMMUNE Teknisk forvaltning Frederiksgade 7 3400 Hillerød		Ejendomsnummer	Bygn.nr.	Vejkode	Husnr.	B
		Etage	Side/dorrr.	Sagsnummer		
		Anmeldelse af byggearbejde der ikke kræver byggetilladelse Kopi til anmelder				

Det anmeldes, at der på ejendommen

Vejnavn (stedbetegnelse)	MALTEVANG 10	Husnummer
Matrikelbetegnelse og ejerlav	1111 100 1000000000	

agtes udført følgende byggearbejde:

- Opførelse eller udvidelse af garage, carport, udhus o.lign. bygninger på i alt højst 50 m²
- Nedrivning af fritliggende og sammenbyggede énfamiliehuse
- Avls- og driftsbygninger i landzone

Kort redegørelse om arbejdets art og omfang. (De nødvendige bilag vedlægges anmeldelsen - se vejledning på bagsiden)

Der etableres overdækning af terrasse jf. vedlagte tegning.

Kræver byggearbejdet dispensation fra byggeforskrifterne

Nej Ja - Hvis ja, skal særskilt dispensationsansøgning fremsendes

Kommunalbestyrelsen påser på grundlag af ovennævnte oplysninger, at det anmeldte er i overensstemmelse med anden lovgivning, jvf. BR-S 85 afsn. 1.5.1 og BR 82 13.9.5 stk. 6 (tillæg 4). Se vejledning på bagsiden.

Har kommunalbestyrelsen ikke gjort indsigelse inden 2 uger fra den dag, anmeldelsen er modtaget, kan byggearbejdet påbegyndes.

Hvis byggearbejdet kræver dispensation, må arbejdet ikke påbegyndes, før dispensation er meddelt.

Anmelder

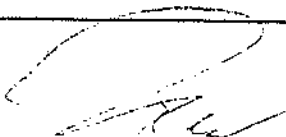
Navn, adresse og telefonnummer BENT S. FALKENBERG MALTEVANG 10 3400 HILLERØD	Dato og underskrift 26/2.89 
---	--

Ejer af ejendommen ifølge tingbogen

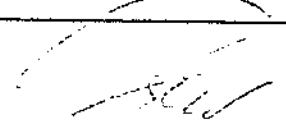
Navn, adresse og telefonnummer BENT S. FALKENBERG MALTEVANG 10 3400 HILLERØD	Dato og underskrift 26/2.89 
---	--

OVERDÆKNING AF TERRASSE VED MATR. A. 00
SANDVIGGÅRD, MALTEVANG 10, 3400 HILLERØD
21.02.1989, BENT S FALKENBERG

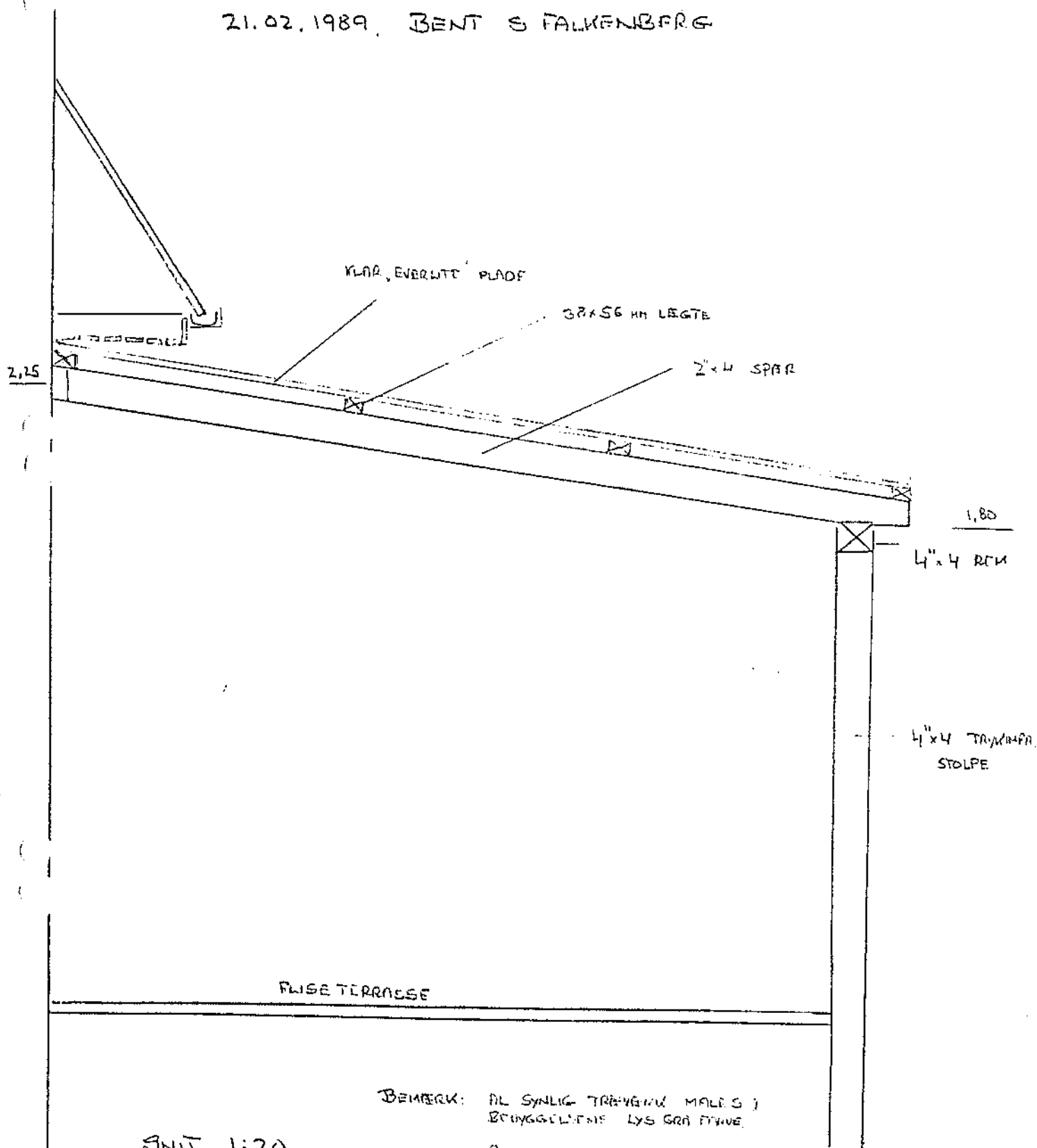

SNIT 1:20

BEMÆRK: AL SYNLIG TRÆVÆR MÅLES I
BEHUGGELIGHED LYS GRØN FÆRVE.
ALLE STÆR OVER MURPILLER,
FÆSTNING PÅ MUR 1/2 GALV "SKO".

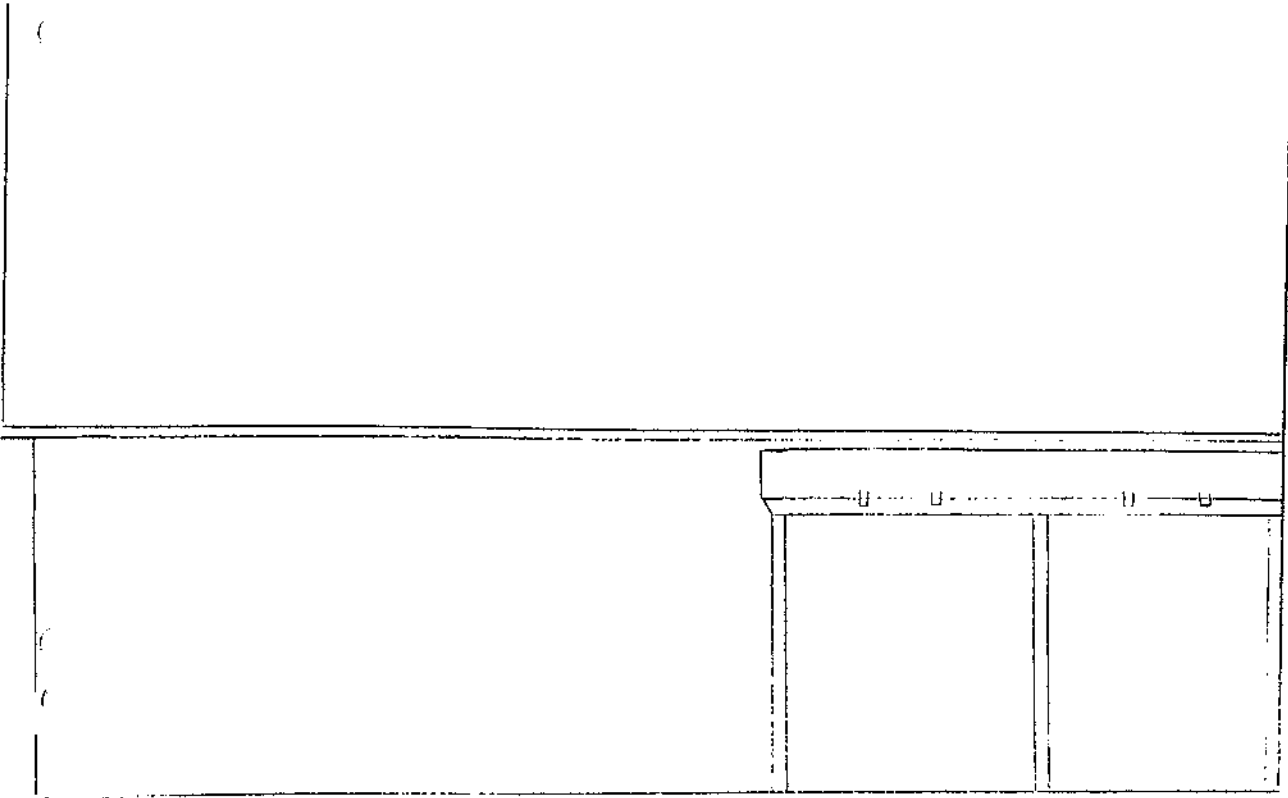

OPSTALT MOD HAVEN 1:50

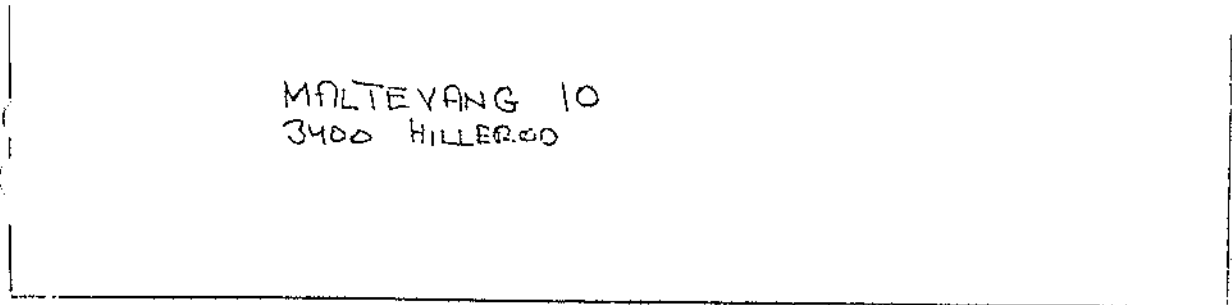

MALTEVANG 10
3400 HILLERØD



300 cm

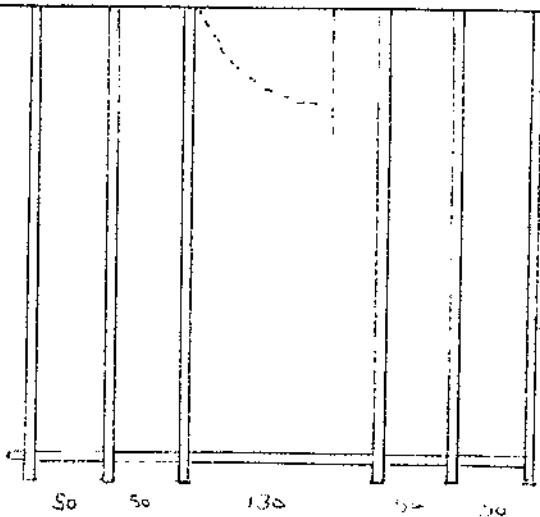

SPÆRPLIN 1:50

OVERDÆKNING AF TERRASSE VED MATR. 1.00
 SANDVIGGÅRD, MÅLDEVANG 10, 3400 HILLERØD
 21.02.1989. BENT S FALKENBERG.

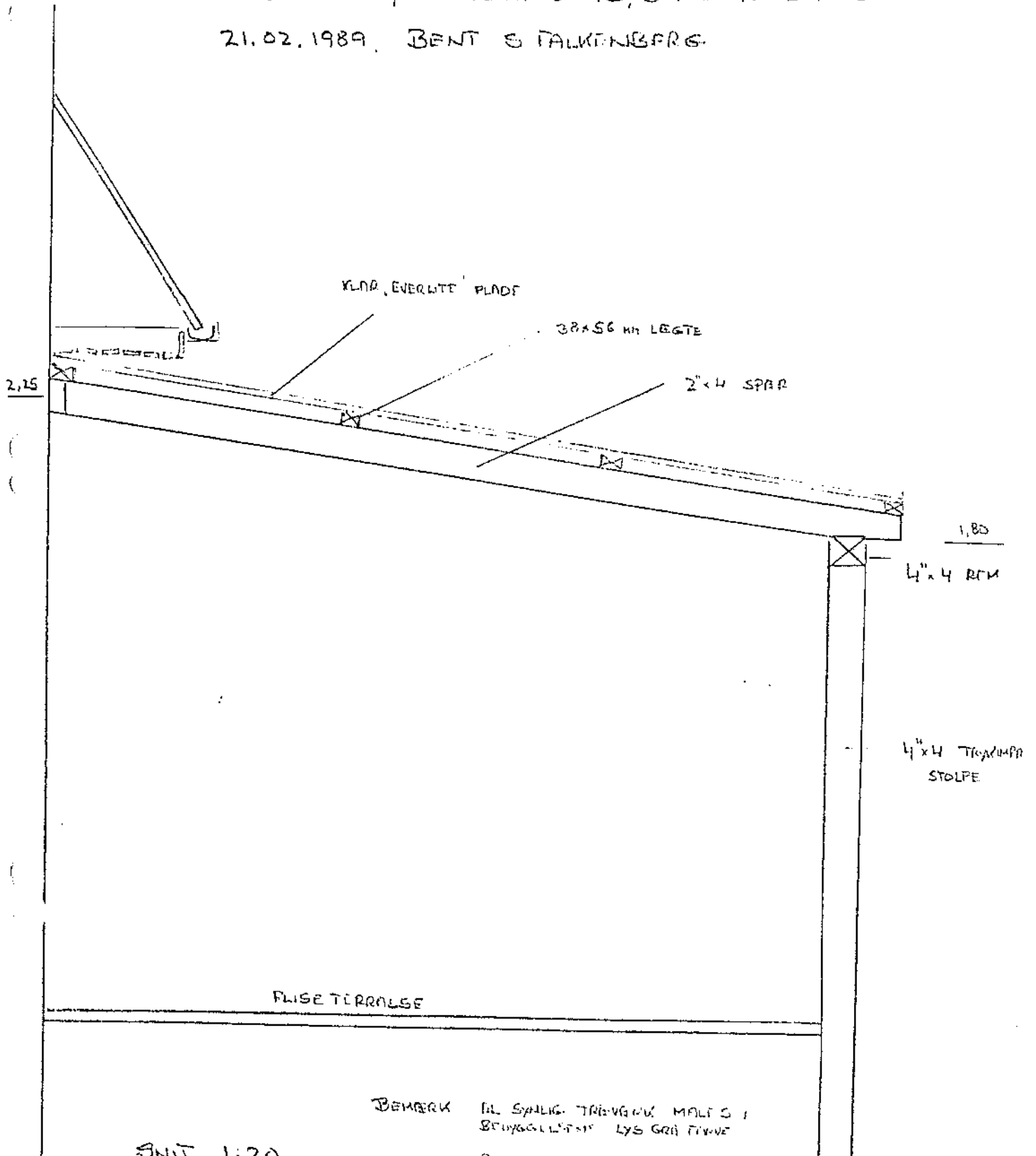

SNIT 1:20

BEMÆRK
 TIL SPÆR, TRÆRUMPE, MÅLT I
 BEVÆGELSES- LYS GRØN FARVE
 PÅLE STØB OVER HURPILLER,
 FÆSTNING PÅ HUR HYGELV SKO!

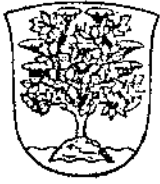

HILLERØD KOMMUNE

Teknisk forvaltning
Frederiksgade 7
3400 Hillerød
Tlf. 02 264200

Bent S. Falkenberg
Maltevang 10
3400 Hillerød

Den 10. marts 1989
Journal nr.
Henvendelse Marianne Hertz/lj
Lokal nr. 380

Teknisk forvaltning har den 3. marts 1989 modtaget ansøgning om tilladelse til opførelse af overdækket terrasse på 10 m² på ovennævnte ejendom.

Det ansøgte svarer til den godkendte typetegning med hensyn til konstruktion og materialer.

Det ansøgte kræver imidlertid, at der fremsendes fuldmagt fra ejerforeningen.

Med venlig hilsen

Marianne Hertz

Herved ansøgning om overdækket terrasse.
Førelse i.f.t. den tekniske typetegning.

- den er lidt større
- den følger flisernes afslutning mod haven
- den går ikke ind over stueundererne.
- den drager haven ind i helheden.

Beholdt vedtaget på næste bestyrelsesmøde.

Mvh.

B.S. Falkenberg/nr. 10

Anmeldelsen indsendes til HILLERØD KOMMUNE Teknisk forvaltning Frederiksgade 7 3400 Hillerød	Udfyldes af kommunen					
	Ejendomsnummer	Bygn.nr.	Vejkode	Husnr.	B.	
	Etage	Side/dørnr.	Sagsnummer			
Anmeldelse af byggearbejde der ikke kræver byggetilladelse (Se vejledning på bagsiden)						

Det anmeldes, at der på ejendommen

Vejnavn (stedbetegnelse)	Maltevang	Husnummer	2
Matrkelbetegnelse og ejerlav	1 oh Sandviggård		

agtes udført følgende byggearbejde:

- Opførelse eller udvidelse af garage, carport, udhus o.lign. bygninger på i alt højst 50 m²
- Nedrivning af fritliggende og sammenbyggede énfamiliehuse
- Avis- og driftsbygninger i landzone

Kort redegørelse om arbejdets art og omfang. (De nødvendige bilag vedlægges anmeldelsen. (Se vejledning på bagsiden))

Der agtes opført overdækning af terrasse med et areal på under 50 kvm.
som vist på vedlagte tegning in triplo.

Kræver byggearbejdet dispensation fra byggeforskrifterne

Nej Ja - Hvis ja, skal særskilt dispensationsansøgning fremsendes

Kommunalbestyrelsen påser på grundlag af ovennævnte oplysninger, at det ansøgte er i overensstemmelse med anden lovgivning, jvf. BR-S 85 afsn. 1.51 og BR 82 13.9.5 stk. 6 (tillæg 4). (Se vejledning på bagsiden).

Hvis kommunalbestyrelsen ikke gjort indsigelser inden 2 uger fra den dag, anmeldelsen er modtaget, kan byggearbejdet påbegyndes.

Hvis byggearbejdet kræver dispensation, må arbejdet ikke påbegyndes, før dispensation er meddelt.

Evt. gebyr. (Se vejledning på bagsiden)

Gebyr i henhold til Bygningsreglement for småhuse	Kr.
---	-----

Anmelder

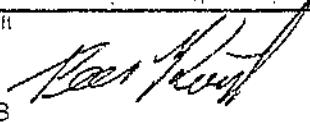
Navn, adresse og telefonnummer	Dato og underskrift
Arkitekt, Peer Kvist, Naboløs 2, 1206 København K. 01322025	19.09.88 

Ejer af ejendommen ifølge tingbogen

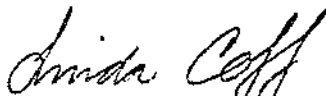
Navn, adresse og telefonnummer	Dato og underskrift
Fr. Linda Coff, Maltevang 2, Hillerød 02267565	20.09.88. 

Anmeldelsen indsendes til	Udfyldes af kommunen				
HILLERØD KOMMUNE Teknisk forvaltning Frederiksgade 7 3400 Hillerød	Ejendomsnummer	Bygn.nr.	Vejkode	Husnr.	B
	Etage	Side/dornr.	Sagsnummer		
	Anmeldelse af byggearbejde der ikke kræver byggetilladelse Kopi til anmelder				

Det anmeldes, at der på ejendommen

Vejnavn (stedbetegnelse) <i>Mattevang</i>	Husnummer <i>2</i>
Matrikelbetegnelse og ejerlav <i>1 og Sandviggaard</i>	

agtes udført følgende byggearbejde:

- Opførelse eller udvidelse af garage, carport, udhus o.lign. bygninger på i alt højst 50 m²
- Nedrivning af fritliggende og sammenbyggede énfamiliehuse
- Avls- og driftsbygninger i landzone

Kort redegørelse om arbejdets art og omfang. (De nødvendige bilag vedlægges anmeldelsen - se vejledning på bagsiden)

Overdækket terrasse på 15 m²
Tegninger i 3 eksempl. er vedlagt.

Der er tidligere ansøgt om tilladelse jf. ansøgn. nr. A 345/88. Dette projekt er ikke udført, og annulleres herved.

Kræver byggearbejdet dispensation fra byggeforskrifterne
 Nej Ja - Hvis ja, skal særskilt dispensationsansøgning fremsendes

Kommunalbestyrelsen påser på grundlag af ovennævnte oplysninger, at det anmeldte er i overensstemmelse med anden lovgivning, jvf. BR-S 85 afsn. 1.5.1 og BR 82 13.9.5 stk. 6 (tillæg 4). Se vejledning på bagsiden.

Har kommunalbestyrelsen ikke gjort indsigelse inden 2 uger fra den dag, anmeldelsen er modtaget, kan byggearbejdet påbegyndes.

Hvis byggearbejdet kræver dispensation, må arbejdet ikke påbegyndes, før dispensation er meddelt.

Anmelder

Navn, adresse og telefonnummer <i>Linda Coff, Mattevang 2 Hillerød</i>	Dato og underskrift <i>29.10.2011</i>
---	--

Ejer af ejendommen ifølge tingbogen

Navn, adresse og telefonnummer <i>Linda Coff, Mattevang 2 Hillerød 42.26.75.85</i>	Dato og underskrift <i>29.10.2011</i>
---	--



HILLERØD KOMMUNE

Teknisk forvaltning
Frederiksgade 7
3400 Hillerød
Tlf. 42 26 42 00 · Fax 48 24 23 21

Linda Coff
Maltevang 2
3400 Hillerød

Den **12 SEP. 1990**
Journal nr. A 243/90
Henvendelse Marianne Hertz
Reference Lone Sparf-Nielsen
Lokal nr. 3210

Hermed kvitteres for modtagelsen af Deres anmeldelse om opførelse af en 9 m² overdækket terrasse på ejendommen matr.nr. 1 oh, Sandviggård, Maltevang 2.

Forvaltningen har gennemgået anmeldelsen og skal hermed bekræfte, at den opfylder betingelserne i bygningsreglement for småhuse 85. Det påtænkte byggearbejde er ikke i strid med anden lovgivning og kan derfor påbegyndes på følgende vilkår:

at tagvand holdes på egen grund.

Det skal bemærkes, at teknisk forvaltning herefter vil betragte tegning, dateret den 19. september 1988 med revisionsdato den 23. juli 1990, som typetegning for opførelse af terrasseoverdækninger i bebyggelsen.

Teknisk forvaltnings brev af 1. november 1988, j.nr. A 345/88 er hermed annulleret.

Forvaltningen skal anmode Dem om at færdigmelde byggeriet på telefon 42 26 42 00, lokal 3201.

Med venlig hilsen

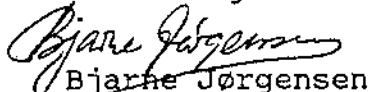

Bjarne Jørgensen

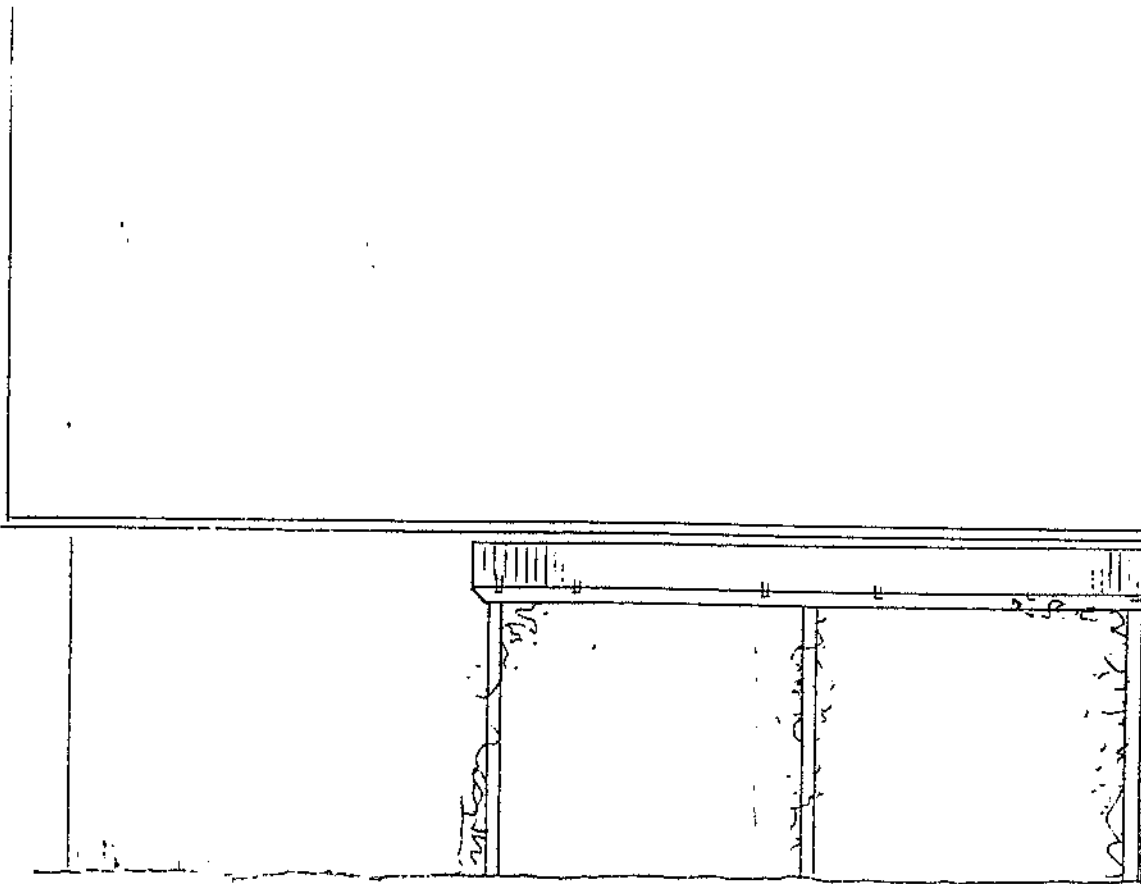
E. Simonsen

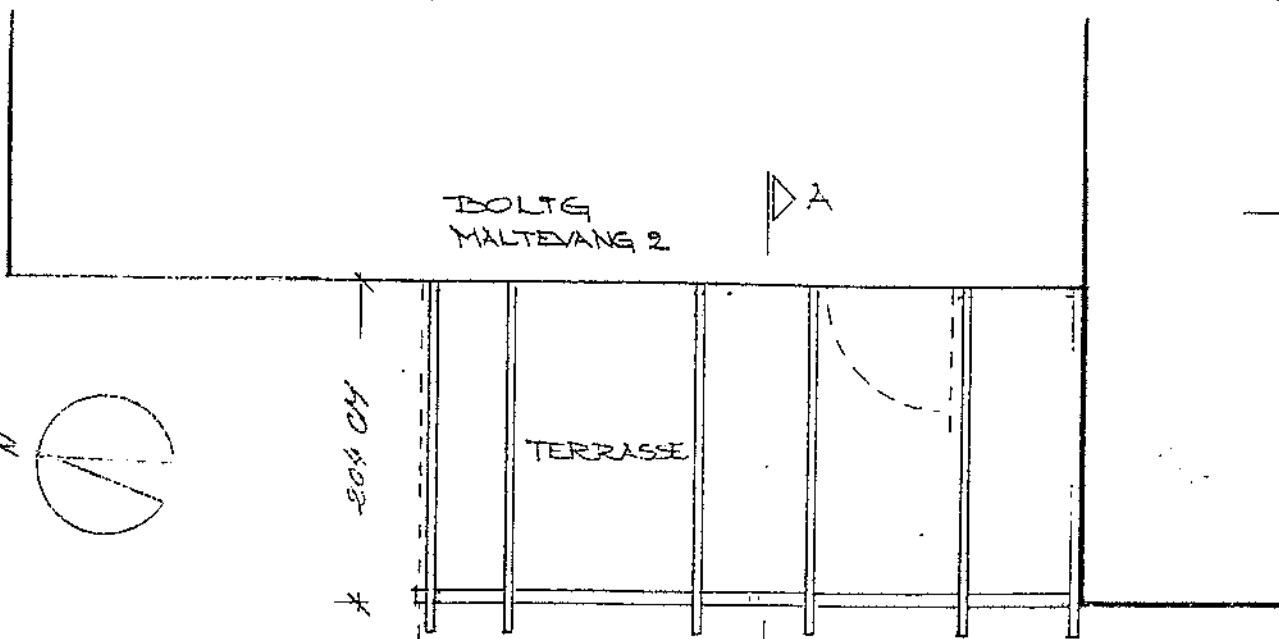

-2.24
X

OPSTÅLT MOD HAVE, 1:50



BOLIG

0.00
X

BOLIG
MALTEVANG 2

TERRASSE

804 CM

*49 * 131 * 73 * 101 * 74 * C/C SPER.

SEKKEPLAN, 1:50

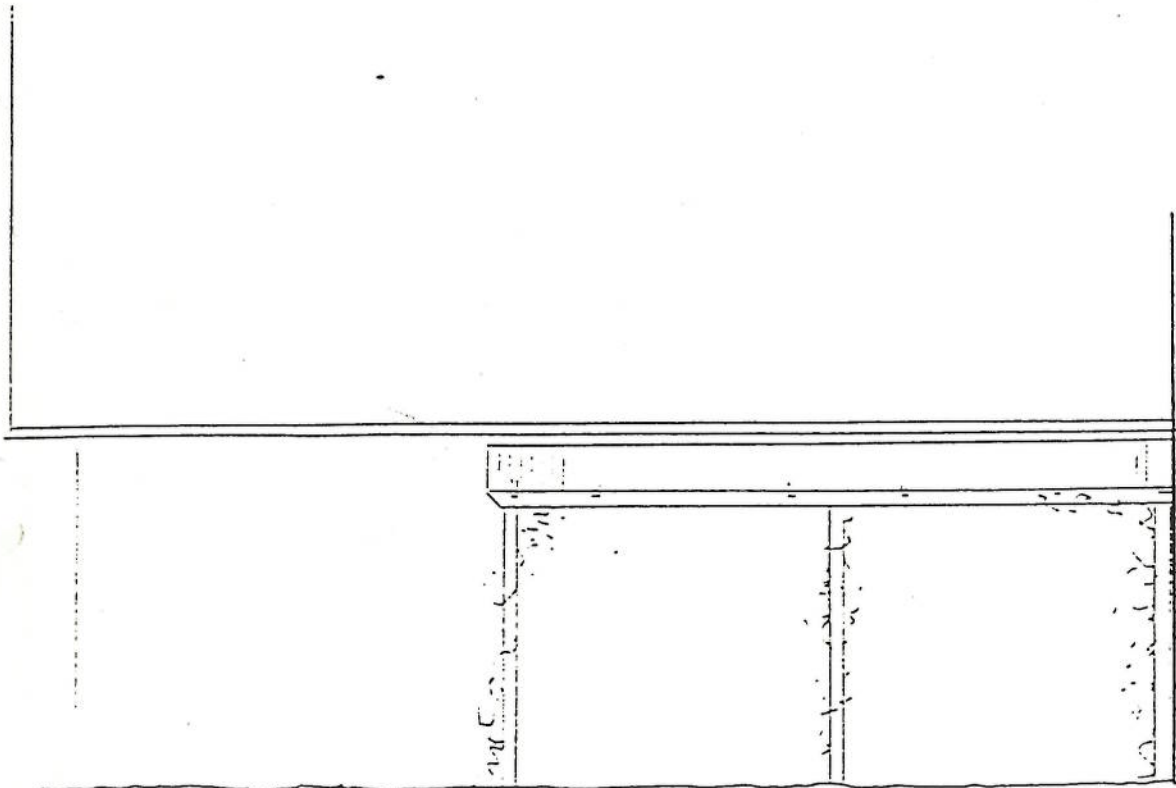

0.22
N

OPSTALT MOD HAVE 1:50

30.06

MALTEVANG 2

> A

0.00
N

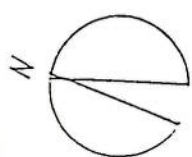

3.25 CH

TERRASSE

Eksist. Planke

+49 + 131 * 73 * 101 * 74

CIC SPER.

1:56

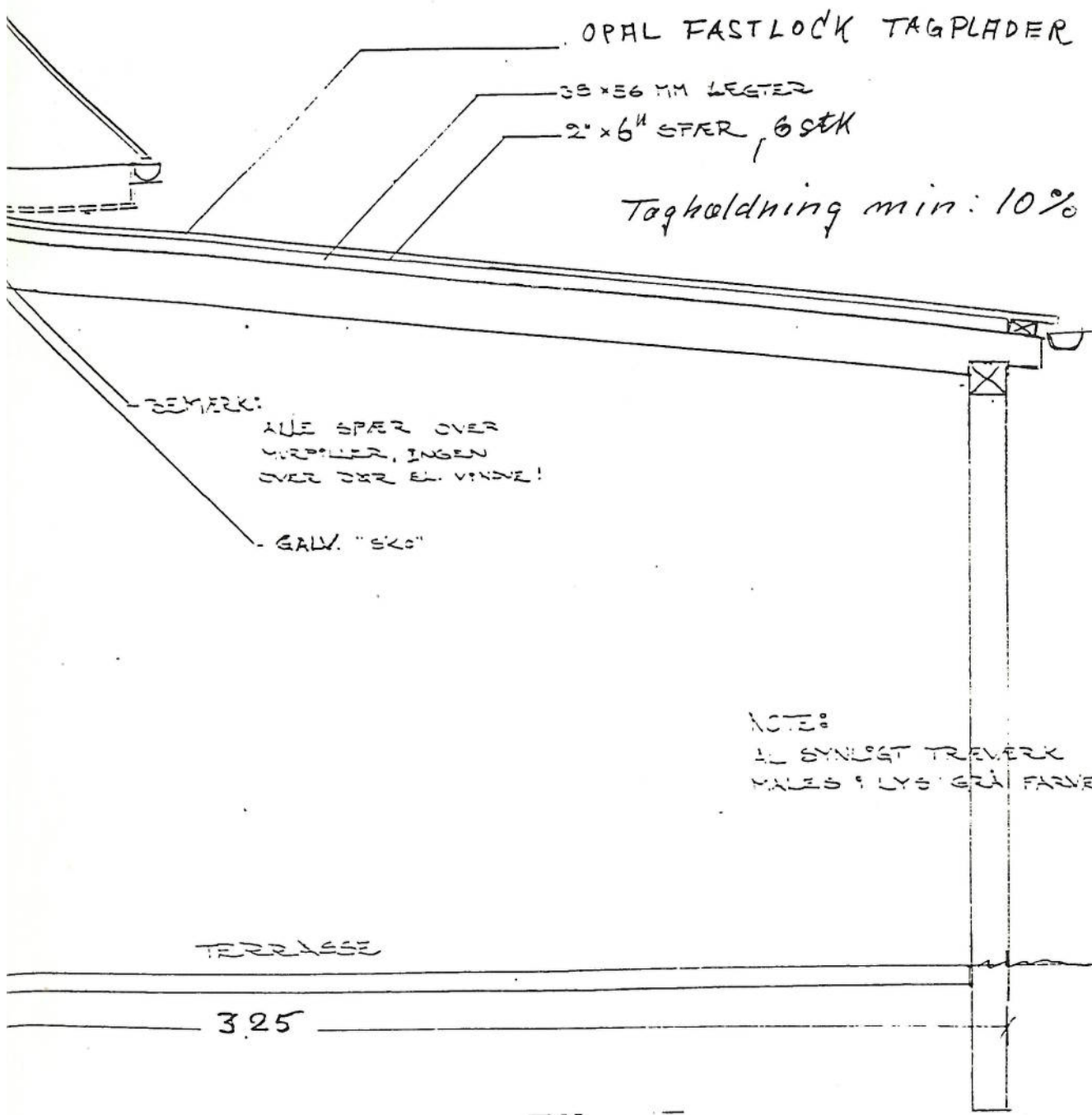

OPAL FASTLOCK TAGPLADER

38x56 MM LÆGTER

2x6" SPÆR, 6 STK

Taghældning min: 10%

REMERK:
 ALLE SPÆR OVER
 VINDPILER, INGEN
 OVER DØR EL. VINDUE!

- GALV. "520"

NOTE:
 IL SYNLEGT TREVERK
 MALES I LYS GRÅ FARVE..

TERRASSE

3.25

Nº T A-A, 1:20

Rev. d. 23/290
 S. Høldgaard, tlf. 31 630388

højde 1.8 M.

Linda's Design

OVERDÆKNING AF TERRASSE
 MATR. NR. 1 OH SANDVIGGÅRD,
 MALTEVANG 2, 3400 HILLERØD.

DATO: 19.09.88

FEER KROST - ARCHITECT